

Vajilla de mesa (*terra sigillata* y cerámica engobada) de la ciudad romana de Los Bañales (Uncastillo, Zaragoza)*

Roman Pottery (*terra sigillata* and engobada) at the archaeological site of Los Bañales (Uncastillo, Zaragoza)

ELENA LASAOSA PARDO¹

RESUMEN

En el presente trabajo se presenta la vajilla de mesa (terra sigillata y cerámica engobada) que consta entre los materiales cerámicos de la ciudad romana de Los Bañales (Uncastillo, Zaragoza), recuperados en los años setenta del siglo pasado por Antonio Beltrán Martínez. Con este trabajo se pretende aportar datos que ayuden en el estudio de la antigua ciudad ubicada en el lugar y enriquezcan la investigación que hay en ella y que ha sido retomada en los últimos años para el mejor conocimiento, conservación, puesta en valor y difusión de la ciudad.

ABSTRACT

In the following pages, the material culture results, specifically terra sigillata and engobada pottery, obtained from a series of archaeological interventions undertaken in the 1970's by the lecturer Antonio Beltrán, at the archeological site of Los Bañales (Uncastillo, Zaragoza), are presented. The aim of this article is to increase the information available on these ceramics and to provide a contribution towards a greater understanding of the historical city of Los Bañales. This study will also assist recent archaeological investigations on this historic site, by providing better information on the form, chronology and use of these ceramics and by communicating the results of this study to both the researchers and the interested public. It will also contribute to the culture heritage of Uncastillo through the conservation of the ceramic evidence and the public display of this material culture.

PALABRAS CLAVE

Los Bañales, material arqueológico, cerámica romana, Antonio Beltrán, Terra Sigillata, engobada.

KEY WORDS

Los Bañales, archaeological materials, Roman pottery, Antonio Beltrán, Terra Sigillata, engobada.

Recibido el 8 de noviembre de 2012. Aceptado el 26 de mayo de 2013

* El trabajo que aquí se presenta es parte del estudio realizado para la obtención del Diploma de Estudios Avanzados que se defendió en la Sede Central de la UNED en Madrid, el día 7 de diciembre de 2011. Quiero aprovechar estas líneas para hacer llegar mis más sinceros agradecimientos en primer lugar al profesor, y director de este trabajo, D. Javier Andreu Pintado, al equipo de Los Bañales íntegramente, en especial a Dña. Paula Uribe y D. Á. A. Jordán, a todo el equipo del Museo Provincial de Zaragoza, en especial a D. Juan Paz, a Dña. Esperanza Ortiz y muy especialmente a Dña. M.ª Carmen Aguarod, a D. Carlos Sáenz Preciado y Dña. María Lasuén. También, mis más sinceros agradecimientos a los informantes y evaluadores de estas páginas, cuyas aportaciones y sugerencias han enriquecido este trabajo, siendo únicamente responsabilidad de la firmante los errores que pueda haber en él.

¹ E-mail: elena_lasaosa@yahoo.es. Plan de Investigación de Los Bañales-Fundación Uncastillo, Plaza del Mercado 7, 50678 Uncastillo (Zaragoza).

I. INTRODUCCIÓN

Estas páginas se integran en la moderna tendencia historiográfica que ha dado en llamarse «excavar papeles» (Gómez Pantoja, J., 2004), consistente en recuperar datos de excavaciones antiguas no publicadas, a partir de la revisión, siempre limitada pero también siempre útil, y ocasionalmente esclarecedora, de los materiales recuperados en ellas, facilitando de ese modo la presentación de resultados científicos, restringidos pero, en cualquier caso, atractivos, de antiguas excavaciones. En este caso, además, las excavaciones de las que procede el material de estudio constituyen, hasta la fecha, el más largo proyecto de investigación de cuantos se han desarrollado en el yacimiento arqueológico de Los Bañales (Andreu Pintado, J., 2011b).

La ciudad romana conocida como Los Bañales se ubica en el paraje «Val de Bañales», según los mapas topográficos, al sur del término municipal de Uncastillo, y se encuentra abierta a los valles de los ríos Riguel, cuyo curso la limita por el Norte y el Este, y el Arba de Luesia, el cual la limita al Sur y al Oeste, ambos caudales afluentes del Arba (fig. 1).



Figura 1. Localización del yacimiento arqueológico de Los Bañales sobre topográfico 1:25000, hoja 245-II Sádaba.

Esta *civitas* se situaría junto a un fértil territorio agrícola y su época inicial de esplendor comenzaría en época de Augusto, llegando a su madurez institucional con la municipalización flavia y con un abandono paulatino en el siglo III, tal vez en beneficio de las *villae*, aunque con continuidad en el poblamiento hasta el siglo VIII d. C., que debió de haberla en la parte alta de la ciudad, en el cerro de El Pueyo, pero que no parece que alcanzaría la importancia que aquélla tuvo en los primeros siglos de la Era (fig. 2)².

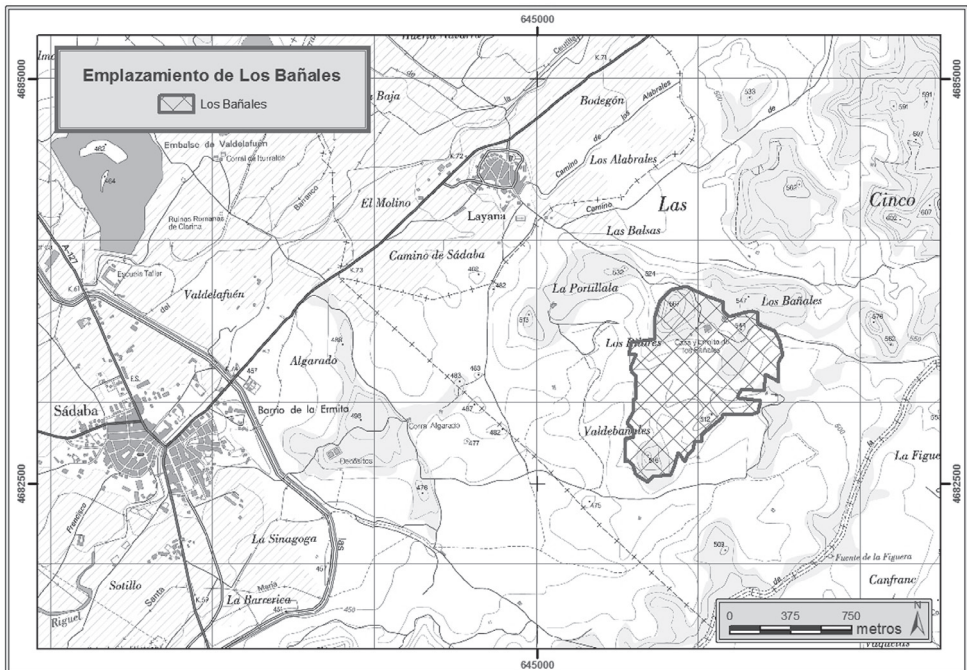

Figura 2. Los Bañales y su territorio rural (Lasuén, M., 2010)

Para autores como J. Andreu, S. González, V. García-Entero, A. Jordán, M. Lasuén, en su publicación del año 2008, existió un asentamiento indígena. Para tal afirmación se basan en evidencias arqueológicas recogidas recientemente

² La monumentalización del enclave debió producirse como consecuencia de la municipalización flavia, tal y como defienden J. Andreu (Andreu Pintado, J., 2003: 173) y F. Beltrán (Beltrán Lloris, F., Martín Bueno, M., y Pina Polo, F., 2000: 90-93), y, tal vez, recuperando modelos augusteos al igual que en otros puntos de Hispania. Sobre el primer horizonte monumentalizador en época de Augusto, coincidente con el paso de la vía romana a los pies del lugar, ver Andreu Pintado, J. 2011: 3-14, sobre el poblamiento rural remito a los trabajos de Andreu, J., Uribe, P., Jordán, A. A., 2010: 115-162; Andreu, J., Lasuén, M., Jordán, A. A., 2009: 121-160; Lasuén, M., 2010., Andreu, J., Luesma, R., y Jordán, Á. A. (en prensa) y sobre la continuidad del poblamiento en época medieval ver Andreu, J., Peréx, M^a J., Bienes, J.J., 2011: 119-123.

(Lasuén M., Nasarre E., 2008b) y en la comparación de la ciudad de Los Bañales con otras comunidades contemporáneas del entorno como son Campo Real-Filleira o Santa Crís de Eslava. Corroborando tal afirmación están los últimos descubrimientos realizados en el curso de las excavaciones actuales (concretamente las del año 2010) en el que han aparecido cerámica indígena contextualizada. Este descubrimiento estaría afirmando la existencia de un poblado de dimensiones mayores al no ocupar únicamente el cerro y las terrazas de él, sino que se extendería hasta la parte baja donde posteriormente se asentaría la plaza de la *civitas* romana. Es decir, este material indígena apareció junto a fragmentos de cerámica engobada, paredes finas y un fragmento de barniz negro en las estructuras amortizadas hacia el cambio de Era para la construcción del foro de la ciudad (Andreu Pintado, J., 2011b: 22-26).

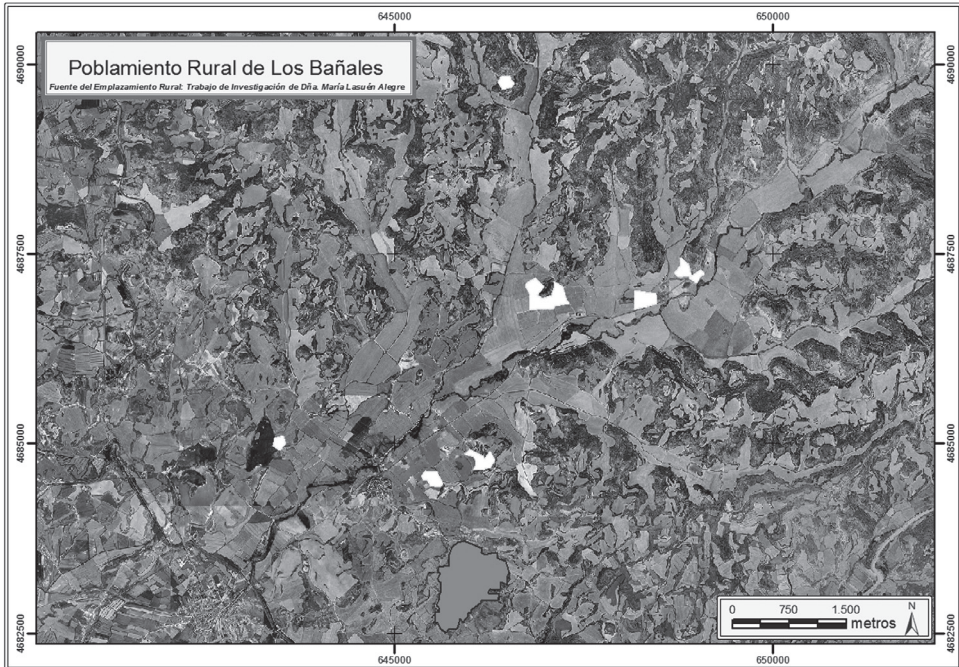
Esta *civitas* antigua ha sido identificada con la *Tarraca* de los *foederati* citados por Plinio el Viejo (PLIN. Nat. 3,3,22). Por Ptolomeo (PTOL. 2,6,10 y 67) ha sido considerada una ciudad vascona y ubicada entre *Segia* y *Cara* en las fuentes viarias. M.^a J. Peréx habla del emplazamiento de *Tarraca* cercano a la zona monumental conocida como Los Bañales, basándose en la distancia y el orden en que aparecen las mansiones en el *Ravenate*, coincidiendo con este lugar de las Cinco Villas así como por la riqueza y abundancia de restos de época romana que se encuentran en la Val de Bañales y zonas colindantes tales como el Mausoleo de los Atilios, la Sinagoga y Sofuentes (Aguarod, M.^a C., Lostal, J., 1982 y Peréx, M.J., 1986: 228-232)³.

Respecto a las fuentes viarias, debemos recordar aquí las rutas entre *Caesaraugusta*, *Pompelo* y el Valle del Ebro, donde Los Bañales quedaba en el centro de estos ejes, y que, como es sabido, constituyó en la Antigüedad uno de los caminos estratégicos procedente de las Galias. Esta situación estratégica benefició a la ciudad romana asentada en Los Bañales, al acceder la citada ruta directamente a la ciudad (Magallón Botaya, M.A., 1987: 144) (fig.3).

³ Para mayor información sobre la ciudad de Los Bañales, en cuanto a su localización geográfica, contextualización histórica e historiografía, y así evitar una extensión desmesurada de este artículo, se remite a la web del yacimiento www.losbanales.es donde se pueden consultar en la sección de publicaciones la mayor parte de las investigaciones realizadas, así como al monográfico publicado de dicha ciudad, *La ciudad romana de Los Bañales (Uncastillo, Zaragoza) entre la historia, la arqueología y la historiografía, Caesaraugusta* 82. Se quiere hacer también uso de estas líneas para enmendar un error producido en el avance presentado sobre algunos de estos materiales en dicho monográfico, donde se da a entender, en el apartado de «La cerámica de barniz negro», que esta vajilla es la procedente del Ática. Se quiso decir que J. Pérez Ballester bajo esta denominación se refiere a la cerámica de barniz negro procedente del Ática, no que la cerámica de la que en ese apartado se habla, sea cerámica ateniense (Pérez Ballester, J., 2008: 263).



Figura 3. Situación estratégica de Los Bañales respecto al trazado de la red viaria romana.

Pese al intenso trabajo de campo realizado en los años en los que se encuadra el material cerámico aquí estudiado, apenas un pequeño análisis sobre éste vio la luz en relación a las campañas iniciales de 1972 y 1973. Fue el realizado por M.^a Carmen Aguarod Otal complementado con las noticias que, respecto del material de Los Bañales, se aportan en su tesis de licenciatura sobre la cerámica común romana en el Valle Medio del Ebro y la Cuenca Alta del Duero (Aguarod, M.^a C., 1977a y Aguarod, M.^a C., 1977b). En este estudio se habla de los materiales del relleno al proceder a la limpieza y desescombros de las Termas. Se dice que la mayoría de estos materiales procedían de los arrastres del cerro de El Pueyo. Estos materiales, según los estudios de M.^a C. Aguarod, son: cerámica prerromana, a mano, de tradición hallstática y, a torno, ibérica; varios fragmentos de campaniense A, tipo antiguo, encontrados en El Pueyo y sus alrededores; escasos fragmentos de *terra sigillata* sudgálica; *terra sigillata* hispánica con características locales que hacen pensar en la existencia de un taller en esta zona; *terra sigillata* clara, en especial A,B y Lucente (ésta última nos estaría dando una cronología desde el 225 d.C., cuando tiene su comienzo, hasta el 350 d.C., aproximadamente, cuando deja de fabricarse); cerámicas de paredes finas, barnizadas y sin barnizar (abunda la forma XXIV de Mayet, típica de la época de Augusto y Tiberio y con supervivencias bajo el período de Claudio y Nerón); ánforas, concretamente del tipo Dressel 28, similares a las de tipo Oberaden, fechadas en Augusto, y otras, con pervivencia en el período de Tiberio y los Flavios; cerámica de mesa de imitación local, barnizadas; lucernas, en especial de disco; y cerámica común con características locales del área formada por la provincia de Navarra y las Cinco Villas que confirman la existencia de alfares en la zona (Bienés J.J., Marín, C., 2013). Según estos materiales la autora extrajo una amplia cronología al yacimiento dándole su origen, al menos, en el siglo IV a.C., con el mundo posthallstático y la cerámica a mano; su apogeo en el siglo I d.C., en época flavia, con presencia de *terra sigillata* hispánica y *terra sigillata* clara A y lucernas de disco; y una época de supervivencia, al menos hasta la primera mitad del siglo IV d.C., cuyo testimonio sería la *terra sigillata* lucente. Dicho material nos está hablando de una ocupación anterior a la romana imperial formada por un poblado indígena con cerámicas de tradición hallstática a mano y otras de influencia celtibérica en el cerro de El Pueyo. Aun así, mantiene, al igual que otros autores ya mencionados en este trabajo, que no es posible aportar unas conclusiones seguras al no haber encontrado todavía una buena y fiable secuencia estratigráfica en el yacimiento objeto de estudio.

II. MATERIAL PROCEDENTE DE LAS INTERVENCIONES ARQUEOLÓGICAS ANTIGUAS (1972-1979)

1. Material arqueológico recuperado y planteamiento metodológico

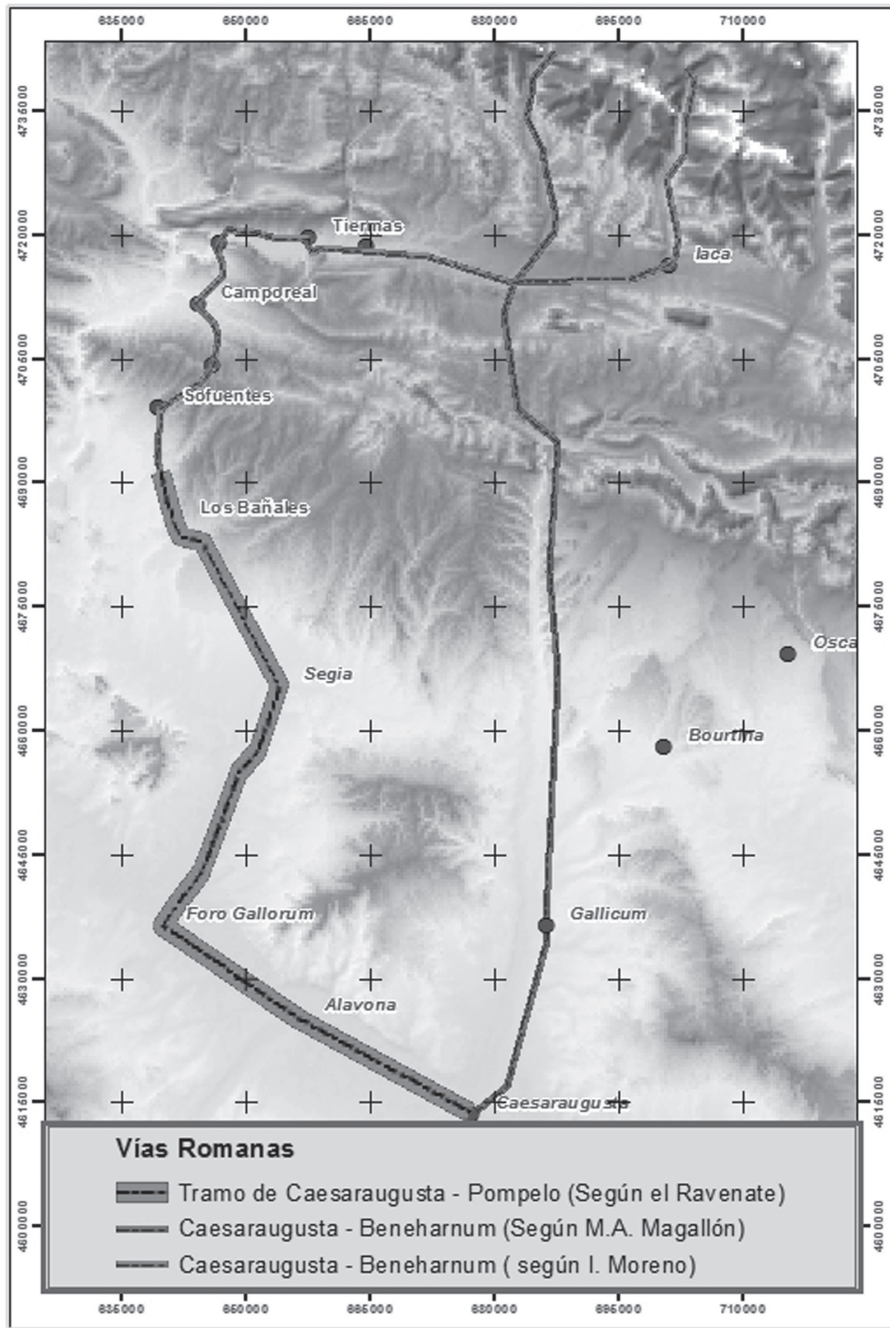
Los materiales objeto de estudio proceden de las intervenciones arqueológicas realizadas en los años 70 en el yacimiento arqueológico de Los Bañales, bajo

la dirección del profesor Antonio Beltrán. Sumaban un total de 14.458, siendo la mayoría material cerámico (véanse los trabajos de Ortiz, E., Paz, J., 2011, para el vidrio y el de Montero, S., 2011, para los restos óseos de fauna)⁴. En las líneas siguientes se presentarán los resultados obtenidos sobre la vajilla de mesa representada en la *terra sigillata* y la cerámica engobada (Tabla 1)⁵.

MATERIALES	
Cerámica	14.109
Vidrio	66
Metal	102
Hueso	2
Otros	473

Tabla 1: División general del material recuperado

En el período comprendido entre 1973 y 1975 fueron donde aparecieron la mayor parte del material, aunque casi la misma cifra se encuentra sin información en este campo (Tabla 2).

N.º DE MATERIALES	AÑO DE SU HALLAZGO
146	1972
2.887	1973
1.664	1974
1.709	1975
54	1976
75	1977
590	1978
917	1979
6.416	Sin información

Tabla 2: División general del material recuperado

ÁREA	N.º DE HALLAGOS
Termas	7.573
Foro	2.779
Foro-Calle	56
Calle	56
Termas-foro	13
Val de Bañales	302
"Campos debajo"	59
Bañales Sup.	50
El Pueyo	27
Sin información en área	3.575

Tabla 3: Materiales según el año de hallazgo

⁴ Destacar que el estudio estadístico llevado a cabo se ha realizado sobre fragmentos y no sobre individuos.

⁵ Estos materiales se conservan actualmente en el Museo Provincial de Zaragoza y aparecen con la sigla, en algunos de ellos, que en su día dio el equipo técnico dirigido por el profesor Antonio Beltrán y con una sigla interna dada por miembros del Plan de Investigación del yacimiento arqueológico de Los Bañales y su entorno, en el que se incluye este trabajo. Esta sigla interna tan solo se ha plasmado en la ficha correspondiente dentro de la base de datos creada, también depositada en el Museo Provincial de Zaragoza, y a la hora de fotografiar el individuo o fragmento para el manejo de los materiales.

Como puede verse (tabla 3), todos estos materiales fueron hallados en su mayoría en el área de las termas y en el espacio antiguamente denominado foro, y que posteriormente se confirmó que se trata de una vivienda de peristilo. Hay un alto número de materiales para los que no existe información sobre su procedencia, ni espacial ni metodológica, pues ignoramos si fueron recogidos en prospección, como parece que sucedería con los materiales etiquetados por el equipo de Antonio Beltrán como procedentes de «campo debajo», seguramente alusivos a la zona Sur del conjunto termal, o a partir de una excavación reglada.

Si nos centramos en el material cerámico, el mayor número de fragmentos corresponden a cerámica engobada seguida de *terra sigillata* y cerámica común (Tabla 4)⁶.

TIPO DE CERÁMICA	N.º DE HALLAZGOS
<i>Terra Sigillata</i>	3.080
Indígena	77
Barniz Negro	107
Imitación de Barniz Negro	1
Engobe Interno Romom Pompeyano	8
Engobada	4.212
Paredes Finas	96
Lucerna	34
Vidriada	0
Común Oxidante	2.599
Común Reductora	1.065
Almacenaje	1.392
<i>Dolia</i>	55
Material de construcción	979
Otros	209
Mortero	0
Ánfora	84

Tabla 4: División del material cerámico

⁶ En cuanto a tipologías por áreas de procedencia diremos que se encuentran la mayoría agrupadas en el área termal y la casa peristilada (antiguo foro) sin que esto pueda arrojar más datos sobre uso o cronología de estos espacios una vez que el alto volumen de aparición de individuos o fragmentos cerámicos en dichas zonas, guarda lógica relación con que ambos espacios fueron los de mayor reiteración de la intervención arqueológica en la década que nos ocupa. A nuestro juicio, por su parte, las unidades de cerámica indígena así como de barniz negro encontradas en estas áreas, cuantitativamente más abundantes que la recuperada, en proporción, en El Pueyo, debería de tomarse también como material de arrastre o relleno procedente del cerro. Destacar aquí la ausencia de una estratigrafía clara y fiable en el yacimiento y la realización de este estudio a través de una selección dentro del material extraído debido a las particularidades del mismo.

2. La Terra Sigillata

Entre estos materiales se encontraron 3.079 fragmentos de *terra sigillata* siendo su mayoría *terra sigillata hispánica* (Tabla 5).

<i>Terra Sigillata</i> Itálica	5
<i>Terra Sigillata</i> Gálica	5
<i>Terra Sigillata</i> Hispánica	2.915
<i>Terra Sigillata</i> Hispánica Tardía	153
<i>Terra Sigillata</i> Africana	2

Tabla 5: Número de fragmentos encontrados de Terra Sigillata

2.1 La Terra Sigillata Itálica

Tan sólo hemos encontrado cinco fragmentos de *terra sigillata* itálica en el área de las termas. Todos ellos se tratan de pequeños fragmentos, tanto lisos como decorados, y con una pasta fina de cocción oxidante y desgrasante fino. Un fragmento de galbo fue encontrado en el sector I, otros tres en el sector L y un último fragmento, en este caso un borde, que nos ha permitido identificar la pieza de la que se trata, en las termas, pero se desconoce el sector, según la división realizada durante el trabajo de campo de Antonio Beltrán y su equipo, durante la segunda campaña en el año 1973.

Se trata de un plato de pared vertical o ligeramente exvasada perteneciente a la forma Conspectus 21. Su cronología se daría entre época de Augusto y época flavia (Ettlinger, E. *et al.* 1990: 88-89) (fig.4).



Figura 4: Terra Sigillata Itálica

2.2 La *Terra Sigillata* Gálica

Cinco fragmentos fueron clasificados como *terra sigillata* gálica. Concretamente, un fragmento de fondo con *sigillum* (forma 27) y cuatro fragmentos de galbos encontrados en las termas y en el denominado foro (actualmente casa peristilada), siendo interesante destacar que dos de ellos podrían proceder de los talleres de Montans debido a las características físicas que presentan, con una pasta blanquecina y una superficie poco adherida y de color achocolatada.

Este taller de Montans se mantuvo activo entre los años 10 y 260 d.C. y sus producciones se extendieron ante todo por el territorio aquitano, así como el noroeste de Hispania y Gran Bretaña (Beltrán Lloris, F., 1990: 90 y Roca Roumens, M., 2005b: 122). Tomado con la debida prudencia, este dato constataría de nuevo la importancia y transcendencia de la red de calzadas de las que hemos hablado ya en la introducción de este trabajo.

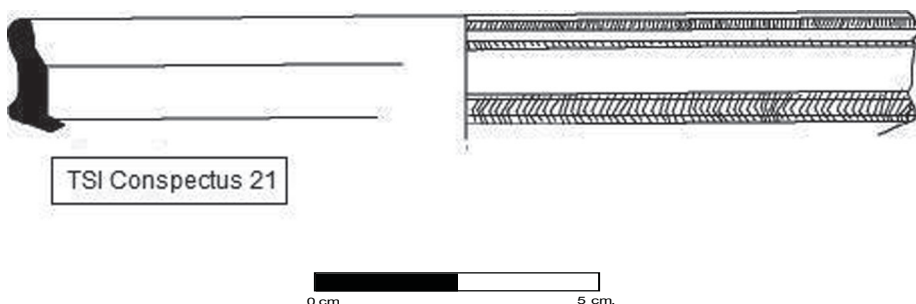
Según J.A. Mínguez la difusión de la *terra sigillata* gálica en nuestro territorio se da entre dos corrientes comerciales de productos, al principio con la *terra sigillata* itálica, que contaba con un circuito comercial hacia el interior del valle del Ebro plenamente asentado desde tiempo atrás y, posteriormente, con la difusión de los productos tritienses, cuya proximidad geográfica y fácil difusión, utilizando la vía comercial que facilitaba la navegabilidad del río Ebro, proporcionaba unos productos que indudablemente debían resultar mucho más baratos en el mercado y ante los cuales las vajillas sudgálicas no podían competir (Mínguez Morales, J.A., 2005: 137).

También mencionar en este apartado el *sigillum* «ACUTI» en una cerámica de los materiales aquí estudiados, la cual se identifica como una copa de la forma 27 gálica, como anteriormente se dijo. El nombre de este alfarero, *Acutus*, nos aparece tanto en el centro productor galo de Montans, cuyo principal período cronológico data en época de Tiberio-Claudio (14-54 d.C.), como en el centro productor galo de La Graufesenque, cuyo período cronológico es muy similar al anterior (25-50 d.C.) (Hartley, B., Dickinson, B., 2008: 57-70). Por las características físicas que presenta, en cuanto a barnices y pastas, podemos decir que esta forma provendría del taller asentado en La Graufesenque. Esto sería otra prueba de las relaciones comerciales mencionadas de la *civitas* de Los Bañales con la Galia (fig. 5).



Figura 5: Terra Sigillata Gálica

2.3 La Terra Sigillata Hispánica⁷

La *terra sigillata* hispánica, junto con la cerámica engobada, constituye el repertorio más notable del material documentado en las intervenciones arqueológicas que aquí se estudian. Sin restar importancia al resto de condicionantes cronológicos de los edificios excavados por Antonio Beltrán en el yacimiento arqueológico, y especialmente la cronología que dan las termas del último cuarto del siglo I d.C. (García-Entero, V., 2011, y Andreu, J., González, S., García-Entero, V., Jordán, A.A., Lasuén, M., 2008: 239-247), la filiación cronológica del conjunto, a partir de las variantes de *sigillata* documentadas, vendría a apoyar la hipótesis de municipalización flavia para la ciudad de Los Bañales que defienden algunos autores (Beltrán Lloris, F., Martín Bueno, M., Pina Polo, F., 2000: 90-93) y que estudios posteriores corroboran (Andreu Pintado, J., 2003: 173) o, cuando menos, que el momento Flavio fue el de esplendor y crecimiento del enclave, como, por otra parte, sucede en muchas otras ciudades del Valle Medio del Ebro (Beltrán Lloris, F., Martín Bueno, M., Pina Polo, F., 2000: 90-93)⁸.

⁷ La clasificación de esta producción cerámica ha sido realizada a partir de las tablas tipológicas elaboradas en la mesa redonda celebrada en Andújar en 1999 (Roca Roumens, M., Fernández García, M^a. I., 1999).

⁸ F. Beltrán Lloris, uno de aquellos autores que defiende la municipalización flavia (Beltrán Lloris, F., Martín Bueno, M., Pina Polo, F., 2000: 90-93), habla de la transformación en municipios latinos de *Segia* y *Tarraca* (identificando a *Tarraca* con la ciudad romana asentada en lo que hoy conocemos como Los Bañales) en las Cinco Villas debido a la integración política del Valle Medio del Ebro en época flavia con

A estas hipótesis también podríamos añadir el indicativo de la presencia de *sigillatas* hispánicas forma 37 con estilo decorativo de metopas, propio de época flavia con perduración posterior, así como de decoración con motivos circulares que se inicia en época temprana, se hace más frecuente a finales del siglo I d.C. y acaba por generalizarse en el siglo II d.C. (Romero, M.V., Ruiz, P., 2005: 191-193) (fig. 6).



Figura 6: Algunas de las decoraciones encontradas en Terra Sigillata Hispánica.

la concesión del derecho latino. Como indicador toma las inscripciones de Asín (*CIL*, II, 2981) y del sepulcro de los Atilios de Sádaba (*CIL*, II, 2973), pertenecientes a miembros de las élites municipales que habían adquirido la ciudadanía romana por el desempeño de las magistraturas y que, como era propio en los municipios flavios, estaban encuadrados en la tribu *Quirina* en contraste con los ciudadanos de los municipios augústeos que pertenecían a la tribu *Galeria* o, en el caso de *Caesaraugusta*, a la *Aniense*. J. Andreu (2003: 173) corrobora la municipalización flavia tomando como indicadores el despegue urbanístico que vive la ciudad en esa época así como la reiteración de la presencia de *Quirina Tribus* en el vecino Mausoleo de los Atilios de Sádaba.

Probablemente la mayoría de estas cerámicas provendrían de la mayor área productora de *terra sigillata* en la Península Ibérica, de la ciudad romana de *Tritium Magallum*, y de los talleres constatados en sus alrededores⁹.

En el estudio que el epigrafista A. Jordán realiza sobre algunos de los *sigilla* y grafitos aparecidos entre los materiales del enclave (entre los que se incluyen algunos de los estudiados en este trabajo, concretamente dos fondos pertenecientes a la forma 15/17 y un fragmento indeterminado) incide en cómo los *sigilla* atestiguados en los individuos cerámicos refuerzan, más, si cabe, el contacto de la Comarca de las Cinco Villas con el área de influencia de las producciones tri-tienses en la Antigüedad. Entre los materiales aparecen cinco alfareros: *Abitus*, *Acutus*, *Lapillus*, *C.Marcus* y *Sempronius*. De estos cinco encontramos tres que nos hablan de centros alfareros riojanos (*Lapillus* y *Sempronius* nos estarían hablando de la actual localidad de Tricio y *C.Marcus* de Arenzana de Arriba) (Jordán, A.A., 2011: 289-336) (fig.7).

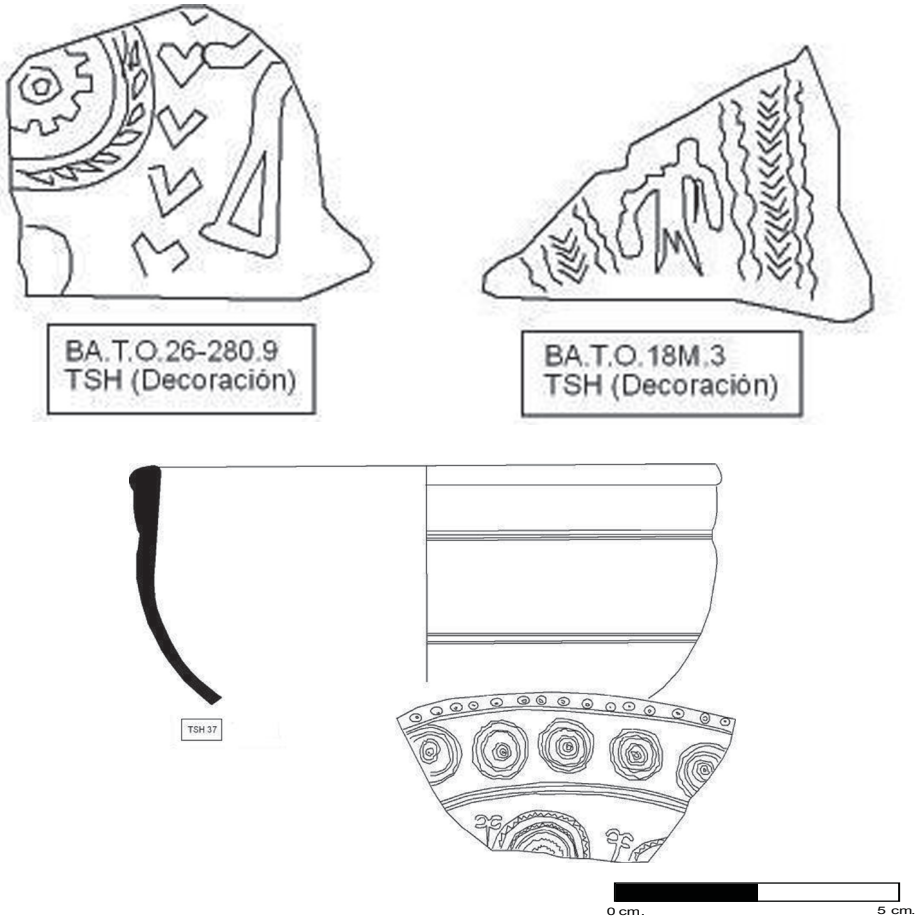
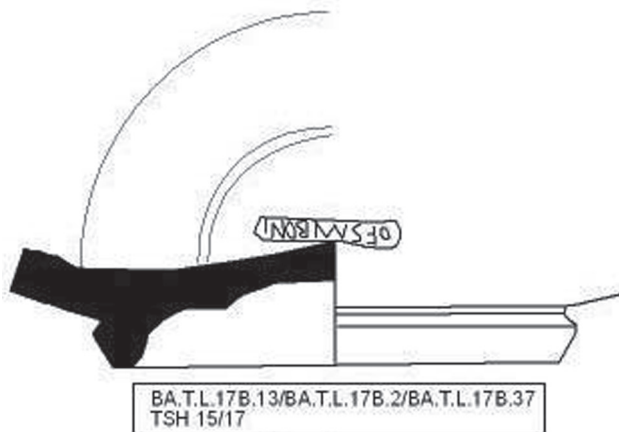

⁹ Como es sabido, el complejo de *Tritium Magallum* agrupa a una serie de talleres localizados en varios términos municipales actuales dentro de lo que fue el territorio de la ciudad romana de *Tritium Magallum* en la actual Tricio (La Rioja). Debemos de recordar aquí que, en época tardía, se localizarán también talleres en el área tritiense pero trasladándose el núcleo principal del área hacia el norte, a Nájera, prolongando su actividad (la cual fue efectiva en el complejo tritiense desde mitades del siglo I d.C. hasta el siglo IV d.C.) hasta el siglo V d.C. (Romero, M.V., Ruiz, P., 2005: 183-224. Sobre los alfares riojanos y su distribución ver Garabito, T., 1978; Sáenz Preciado, J.C., 1995; Sáenz Preciado, M.P., 1993; Sáenz Preciado, M.P., 1998; y Sáenz Preciado, M.P., Sáenz Preciado, J.C., 1999). La difusión de este centro alfarero se produce por toda la Península Ibérica, la *Mauritania Tingitana*, Burdeos y yacimientos relacionados con la vía que conectaba con *Burdigala*, Marsella y Narbona, la *Mauritania Caesariensis* y Ostia (Italia) (Fernández, M.I., Roca, M., 2008: 314). T. Garabito (1978: 578) hablaba de los centros de producción riojanos como grandes talleres con exportaciones a gran escala y con una red de distribución organizada y rápida, al igual que los talleres de La Graufesenque y de Montans, generando un tráfico comercial bien fuera por las calzadas o bien por el Mediterráneo. Sobre este hecho socioeconómico, que sitúa a mediados del siglo I d.C., como un hecho de gran transcendencia para la historia económica y comercial del Alto Imperio, producido por la aglomeración de varias «oficinas» en una misma zona, puede verse más en la bibliografía citada.



Figura 7: Algunos de los sigilla encontrados entre los materiales objeto de estudio.

No obstante, pese a esta conexión con Tricio, no debe descartarse que también pudiera haber habido en Los Bañales una producción local, ya mencionada por M^a C. Aguarod (1977b) que, sin embargo, no se puede aun confirmar, aunque hallazgos recientes, como el del descubrimiento de un alfar en la localidad de Ejea de los Caballeros, y del que también se habla en el apartado de cerámica engobada, cuando se estaban realizando las obras de saneamiento y abastecimiento de

las calles Ramón y Cajal, Mediavilla y sus adyacentes, en su mayoría de cerámica engobada y cerámica común, van abriendo el camino para su confirmación (Bienes, J., Marín, C., 2013)¹⁰. Si tenemos en cuenta, las dimensiones e importancia de la ciudad romana de Los Bañales, y, los datos aquí mencionados, estaríamos ante la cada vez más cercana afirmación de una producción local o regional.

Las formas de *terra sigillata* hispánica aparecidas, tanto formas lisas como decoradas, son las siguientes: 7, 8, 10, 15/17, 18, 27, 29, 33, 35, 36, 37, 40, 44 y 77. Y dos posibles formas 4 y 46, entre las formas indeterminadas, pero que por las peculiaridades encontradas en los individuos objeto de estudio, y sin más análisis que el comparativo, hacen catalogarlas como indeterminadas.

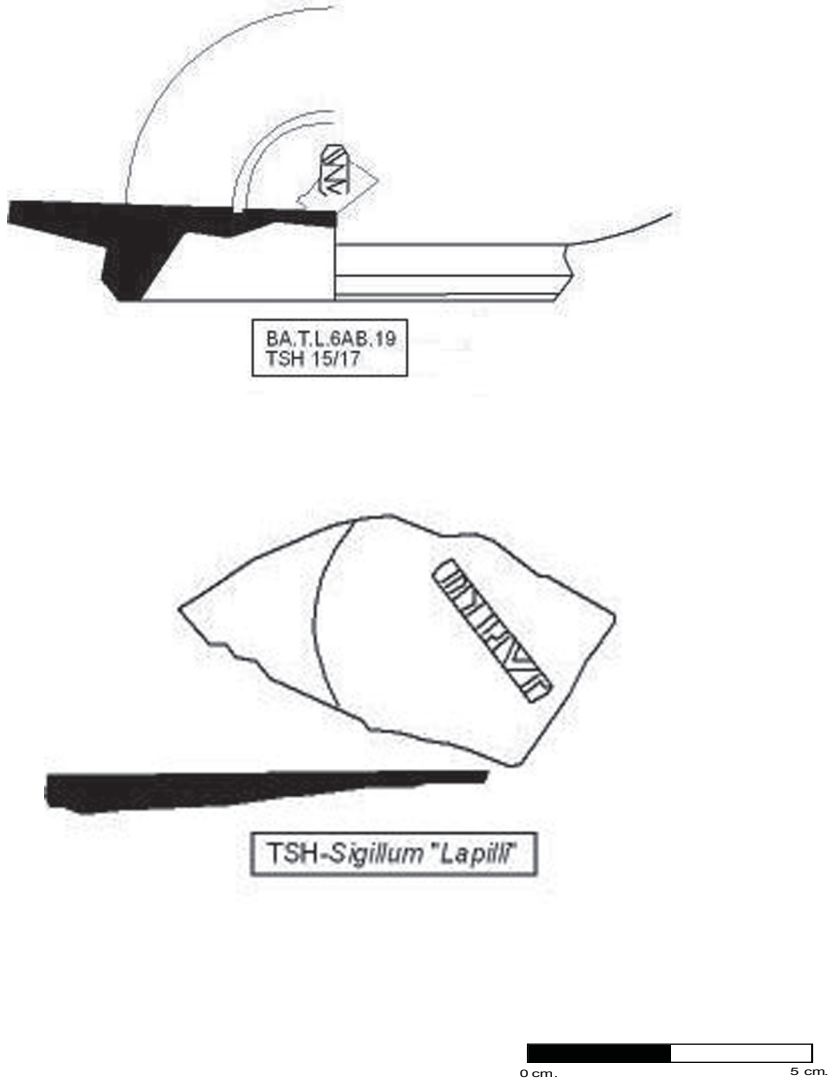
Podemos decir que en el centro alfarero *Tritium Magallum*, de donde provendrían muchas de estas cerámicas, se fabricaron, prácticamente, todas las formas hispánicas existentes hasta la actualidad. Es más, algunas sólo se elaboraron ahí. En general, las formas sufren una evolución a lo largo de su período de fabricación, que en algunos casos supera los dos siglos. En los primeros momentos los rasgos son nítidos, limpios, y se indican con precisión los cambios de plano, las molduras intermedias, las acanaladuras y los resaltes. Las bases muestran pies altos y bien definidos, adoptando pronto la típica moldura hispánica en el fondo externo (Romero, M.V., Ruiz, P., 2005: 188-191).

La hispánica 4 es una de las formas lisas con complemento decorativo en el borde, bien con ruedecilla o más frecuentemente con burilado, el cual se encuentra también en su fondo interno. El individuo ante el que nos encontramos se catalogó como una posible forma 4, pese al escaso grosor de su perfil, debido a la decoración encontrada en el borde, similar a la de estas formas (fig.8).

¹⁰ En este contexto, a propósito también de la relación de Los Bañales con la producción alfarera tritiense, debemos de recordar el paso de la vía *Pompelo-Caesaraugusta* a los pies de la ciudad de Los Bañales, que situaría a ésta en un punto favorable para la comercialización de diversos productos, entre ellos, las vajillas utilizadas por sus habitantes (Véase mapa en Magallón Botaya, M.A., 1981: 167. También sobre la red viaria en esta zona de Aragón podemos consultar Aguarod, M.C., Lostal, J., 1982. Y sobre la importancia de las vías de comunicación en la ubicación de los alfares, junto con la presencia de materias primas, véase Juan Tovar, L.C. 1984a, 1984b y 1990. Para el papel de la amplia y efectiva red de calzadas del Valle del Ebro en la comercialización no sólo de la *sigillata* de origen hispano sino también de otro tipo de importaciones de materiales cerámicos y de otro tipo de productos puede verse Sáenz Preciado, M.P., Sáenz Preciado, J.C., 1999: 70).



Figura 8: Posible Terra Sigillata Hispánica forma 4.

La forma 8 corresponde a una copa o cuenco semiesférico no muy frecuente en los alfares tritienses, al menos en la producción más temprana. No es el caso del plato 15/17 y de la copa 27, con mucho las más producidas en el centro alfarero de *Tritium Magallum* y las que perduraron en el siglo III. Son también las formas más selladas por los fabricantes. Sin formar servicio en origen, posiblemente se usaran de manera complementaria (Romero, M.V., Ruiz, P., 2005: 189) (fig.9).

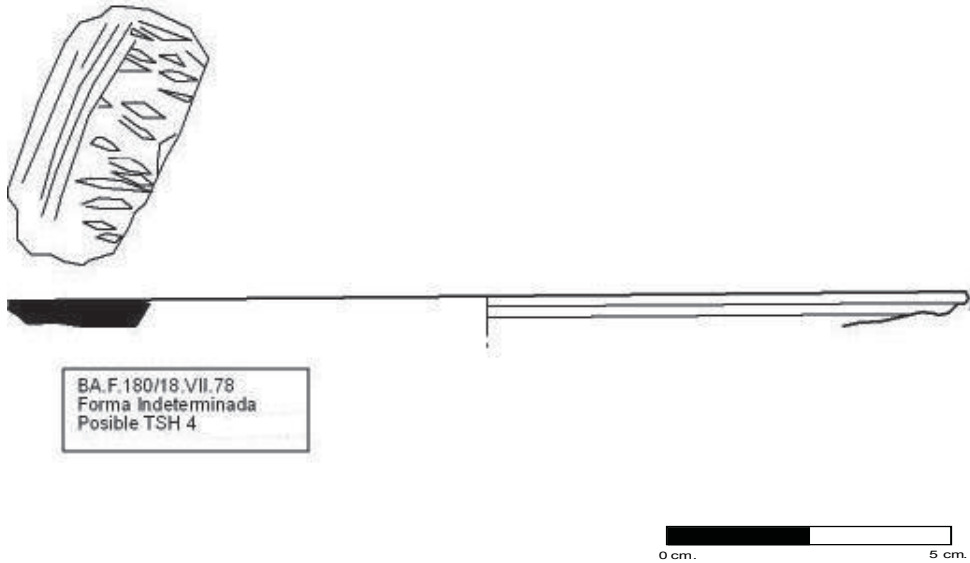

Figura 9: Varios ejemplos de Terra Sigillata Hispánica encontrados.

Las formas 35 y 36 surgieron poco antes de los inicios de la época flavia como copa y plato de pared curva. Aunque suelen ir selladas, los ejemplares aquí catalogados no muestran marcas de ceramista (fig. 10).

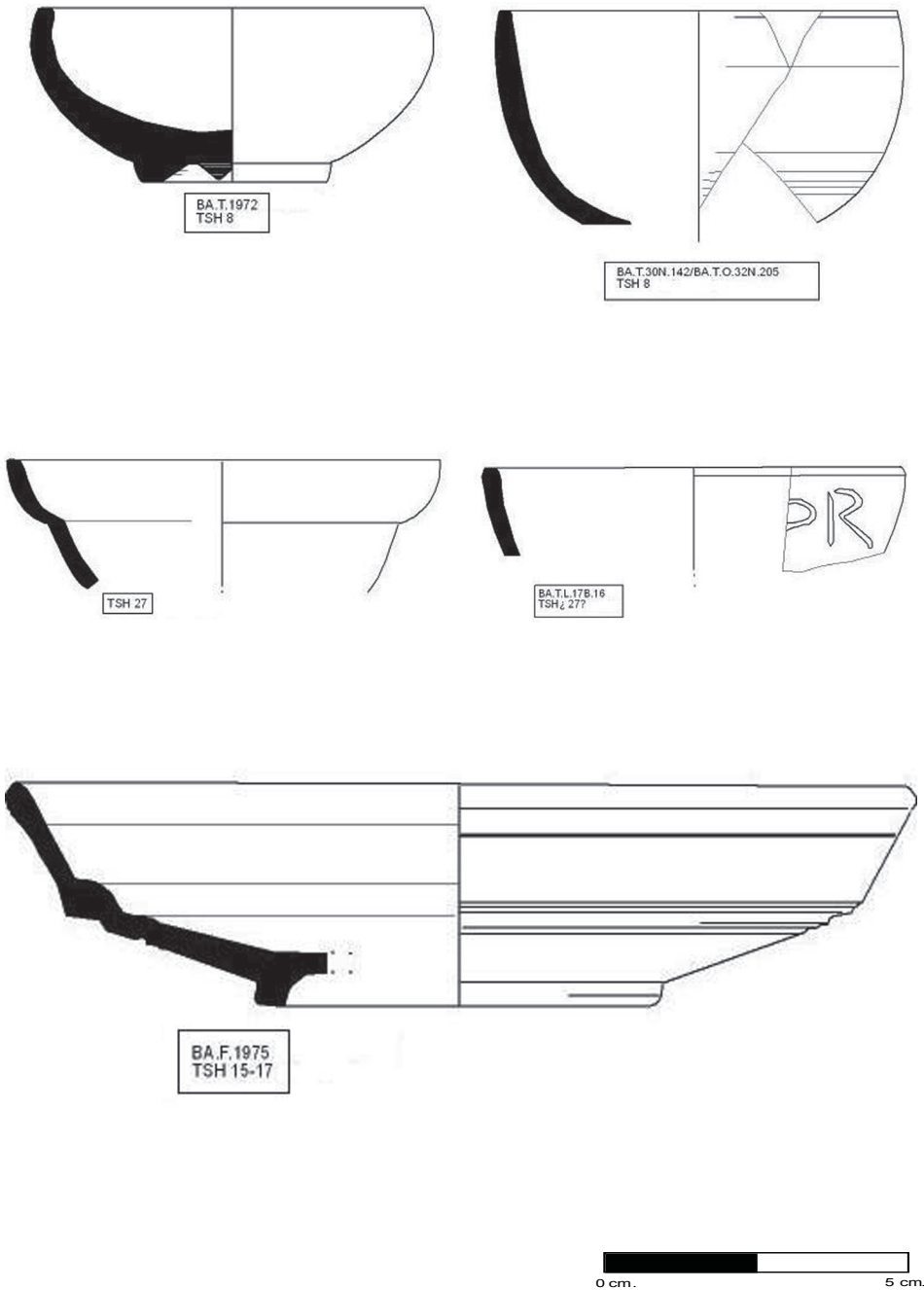

Figura 10: Forma 35 y Forma 36 de Terra Sigillata Hispánica.

El posible plato correspondiente a la forma 18 encontrado entre estos materiales (Fig.11), es junto a la copa 33, dos formas antiguas, que pueden presentarse con la pared ligeramente curvada, como su modelo sudgálico, o ya rectilínea.

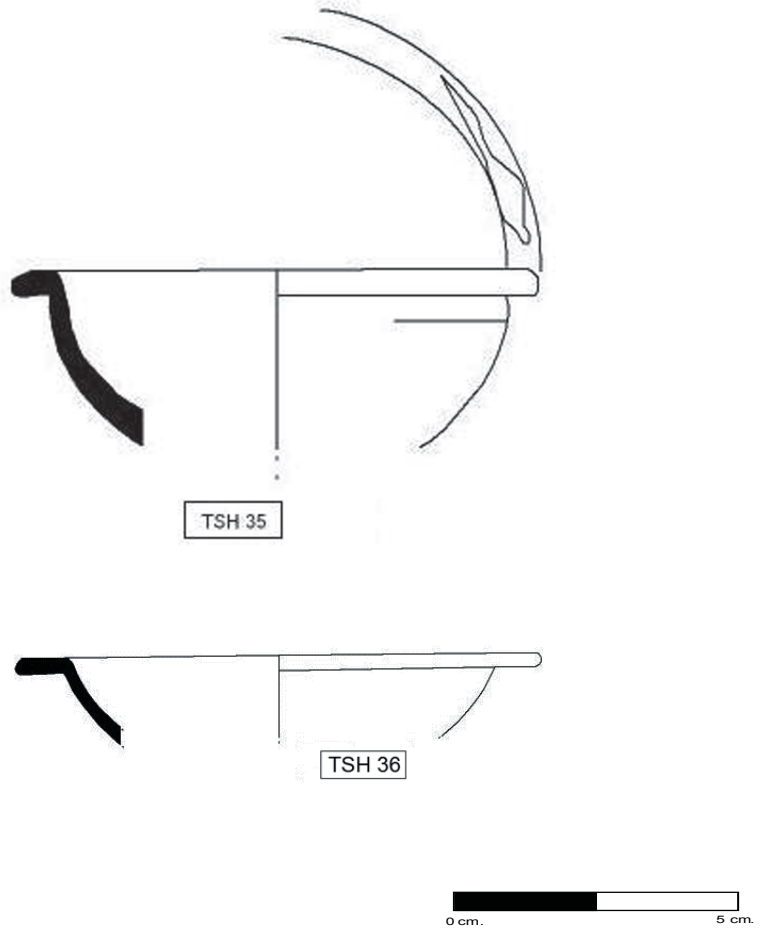

Figura 11: Terra Sigillata Hispanica forma 18.

Vasos con gran capacidad en algunos de sus ejemplares, serían las formas 40 y 41. Entre los materiales estudiados encontramos un individuo perteneciente a la forma 40 (Fig.12). Este tipo de vaso nos da una cronología de época flavia, incluso anterior, y de los primeros decenios del siglo II (Romero, M.V., Ruiz, P., 2005: 191).

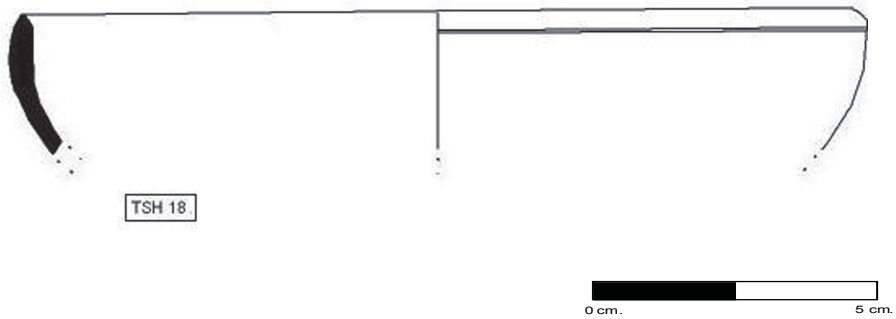

Figura 12: Terra Sigillata Hispanica forma 40.

Otras de las formas documentadas es el cuenco 44, una forma ya típica del siglo II, la forma 10, con una cronología desde el 60 d.C. a principios del siglo II, la forma 77, con cronología de los siglos II y III, una forma 7 (tapadera) y una posible copa 46, que da una cronología de finales del siglo I con perduración también en el siglo II (Fig. 13).



Figura 13: Varios individuos de Terra Sigillata Hispanica encontrada entre los materiales estudiados.

En cuanto a hispánica decorada una de las formas atestiguadas entre estos materiales es la forma 29. El perfil de esta forma es carenado, inclinado hacia el exterior, y su decoración se distribuye generalmente en dos frisos, como el ejemplar que se muestra (fig.14).

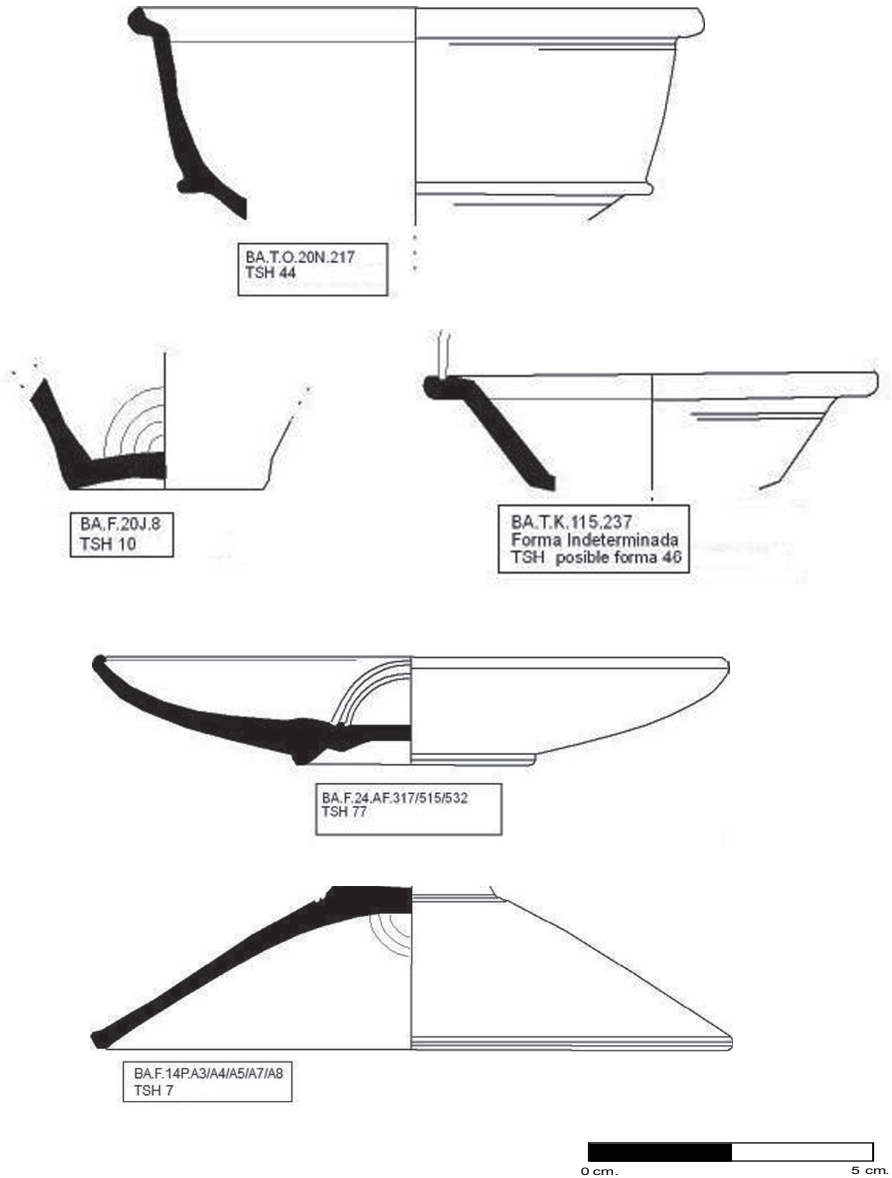

Figura 14: Ejemplar encontrado de Terra Sigillata Hispánica forma 29.

En la forma 29 se distribuye generalmente la decoración en dos frisos con temática de imitación aunque con mayor difusión el estilo de metopas. Las composiciones en friso continuo son relativamente abundantes y no son infrecuentes tampoco las integradas por motivos circulares. En torno al año 70 d.C. se introduce la forma 37, semiesférica y con borde recto o ligeramente inclinado hacia el interior, que poco a poco va a ir dejando a un segundo plano a la 29 hasta hacerla desaparecer a fines del siglo I. La creación de este nuevo tipo dio lugar a la aparición de los perfiles híbridos 29/37 (Romero, M.V., Ruiz, P., 2005: 190-191). En este tipo de forma podemos encontrarnos todo tipo de composición ornamental siendo la más abundante, entre los materiales objeto de estudio, la decoración con motivos circulares (fig.15).

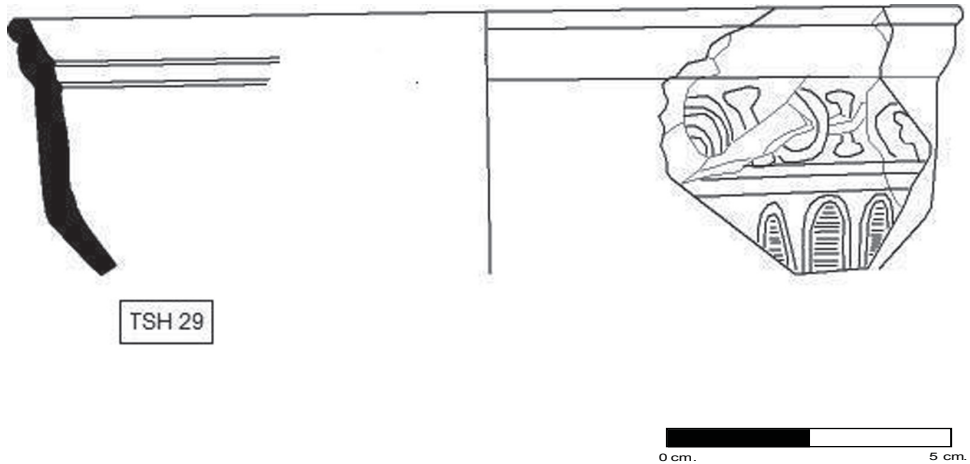

Figura 15: Dos individuos de Terra Sigillata Hispánica forma 37.

También encontramos fichas de cerámica que servirían de ficha de juego. Encontramos 36 fichas de este tipo, la mayoría de ellas en la zona Oeste de las termas. Una de ellas (Fig.16), se trata de una ficha obtenida de *terra sigillata* hispánica recortada aprovechando su decoración floral y circular. Fue hallada en la segunda campaña del año 1973, concretamente en el sector L de las termas. Si bien la respuesta a la concentración de estos hallazgos, también realizados en otro tipo de material, como por ejemplo el vidrio, es, según hipótesis de E. Ortiz y J. Paz, quienes realizaron el estudio de los 66 fragmentos de vidrio encontrados entre los materiales aquí estudiados (2011), a la ubicación, en este lado Oeste del área termal, fuera del circuito de los baños, del área de desarrollo de las actividades de juego, situando allí la palestra, el reciente descubrimiento de una calle en el lugar, que pasaría frente a la zona comercial de la ciudad, aportaría otra interpretación, ubicando en este área, el barrio doméstico artesanal de las termas (Uribe, P., Hernández, J.A., Bienes, J.J., 2011: 241-260.).

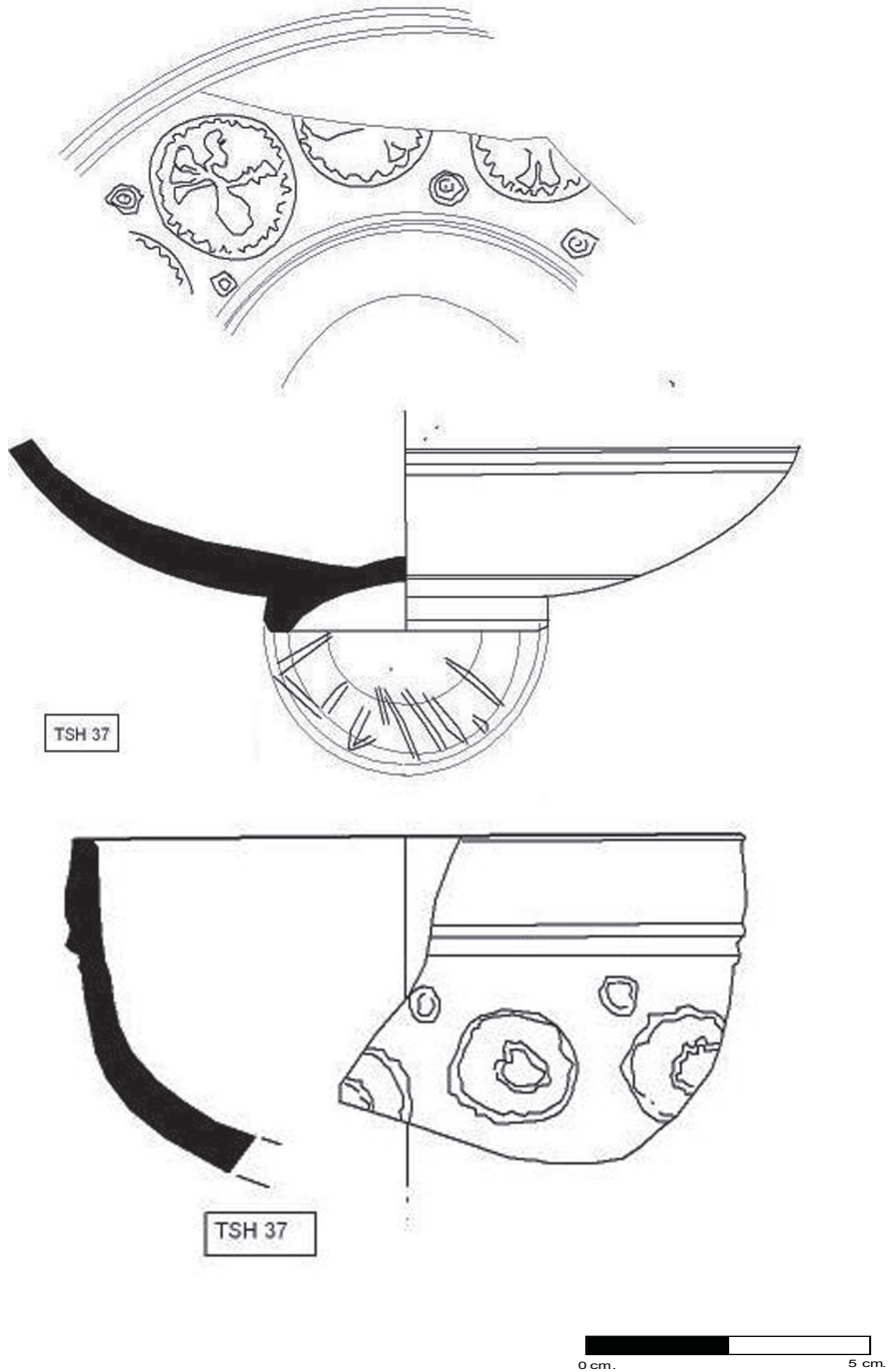

Figura 16: Ficha de Terra Sigillata Hispánica conservada.

2.3.1 Terra Sigillata Hispánica Intermedia/Tardía

Entre los materiales objeto de estudio encontramos 153 fragmentos que corresponderían a este conjunto cerámico. Se encuentran repartidos por todo el yacimiento exceptuando El Pueyo y concentrándose el mayor número en el área de las termas. En el trabajo que nos ocupa, de esta producción cerámica, tan solo se han estudiado sus pastas y barnices para la catalogación de los materiales. Será en un futuro trabajo donde se realice un análisis más exhaustivo en cuanto a formas y características propias de la producción.

2.4 La Terra Sigillata Africana

Tan solo pertenecen a este conjunto cerámico dos fragmentos, según la base de datos realizada en los materiales objeto de estudio, que se refieren a galbos de cocción oxidante, hallados en las Termas, y con una pasta fina de color naranja, al igual que su barniz, y desgrasante fino.

3. Producciones de Cerámica Engobada

Durante las intervenciones realizadas en los años setenta aparecieron 4.212 fragmentos convirtiendo a este conjunto cerámico en mayoritario respecto a los otros aparecidos del estudio ante el que estamos. Este hecho no supone nada de extraordinario si tenemos en cuenta que con esta técnica se copiaron otro tipo de vajillas pertenecientes al grupo de las paredes finas; *sigillatas* itálicas, hispánicas y gálicas; cerámica común y lucernas (Beltrán Lloris, F., 1990: 289-291).

Su presencia se extiende por todo el yacimiento exceptuando la zona de Val de Bañales, área necropolítana de la *civitas* (Andreu, J., Jordán, A.A., 2003-2004: 429), donde en esta base de datos no se registra este tipo de producción cerámica. No por ello debemos de afirmar que no apareciera ningún fragmento de ella en esa área, ya que hay un gran número de fragmentos de los que no disponemos ningún tipo de información en cuanto al lugar de su localización.

Si tenemos en cuenta que la época de auge de este conjunto cerámico fueron los siglos I y II d.C., de nuevo, el material de estudio nos estaría dando una cronología coincidente con la del esplendor de la ciudad y con el notable protagonismo que, como vimos, tenía la *sigillata* hispánica en el lugar. En cualquier caso, la notable cantidad de fragmentos documentados y, en especial, la peculiaridad de algunos de los barnices constatados y de las pastas, invita a que, en el futuro, el estudio de la cerámica engobada de Los Bañales pueda constituir un horizonte de trabajo monográfico de cara a la delimitación de si, como podría pensarse, hubo en la ciudad romana algún centro productor de este tipo de vajilla semejante, tal vez, al descubierto en Ejea de los Caballeros en el último trimestre de 2010¹¹.

Algunas de las formas encontradas entre los materiales de este estudio serían las formas denominadas como Unzu 1, posible Unzu 3, Unzu 9, Unzu 12, Unzu 15, Unzu 17, imitación de una *terra sigillata* hispánica 15/17, imitación de la cerámica de cocina africana Ostia I y la imitación de barniz negro del círculo de la cam-

¹¹ Los restos encontrados en Ejea de los Caballeros (Zaragoza), muy probablemente la antigua *Segia*, pertenecen a niveles arqueológicos formados por vertidos de materiales producto de la actividad comercial de la población, así como a niveles arqueológicos asociados a las propias viviendas y estructuras de las mismas. El primer grupo, que es el que aquí nos interesa y al que nos referimos, estaría formado por concentraciones de cerámica romana, con homogeneidad de clases y formas, mezcladas con cenizas y restos de arcilla informe y mal cocida, indicando que se trata de vertidos de alfareros locales, compuestos por vasijas mal cocidas, defectuosas o rotas durante la manipulación, así como otras no fabricadas por ellos pero que serían de uso propio en el taller o la vivienda. Estos hallazgos evidencian la existencia de un centro de producción alfarera que lógicamente tenemos que situar en una zona extramuros de la población romana, puesto que se trata de una actividad calificada como molesta. Las producciones que se realizan en estos centros serían las de cerámicas de mesa y despensa, que presentan engobes, o barnices, en tonos rojizos, marrones y negros, que aparecen en formas cerradas, jarras de una o dos asas, destacando piezas con el cuello alto y estrecho y cuerpo globular, y en menor medida, las formas abiertas, como son los cuencos. Estas cerámicas engobadas parecen ser las de mayor producción. La otra parte de las producciones que se encuentra está formada por cerámicas de almacenaje o despensa, de tipo común, compuestas por grandes jarras de dos asas y boca ancha, con formas semejantes a la Ánfora Gálica 2 (Bienes, J., Marín, C., 2013: 37-49).

paniense B, concretamente la forma denominada Lamboglia 4 F1412-1416, además de otras formas indeterminadas (fig.17).

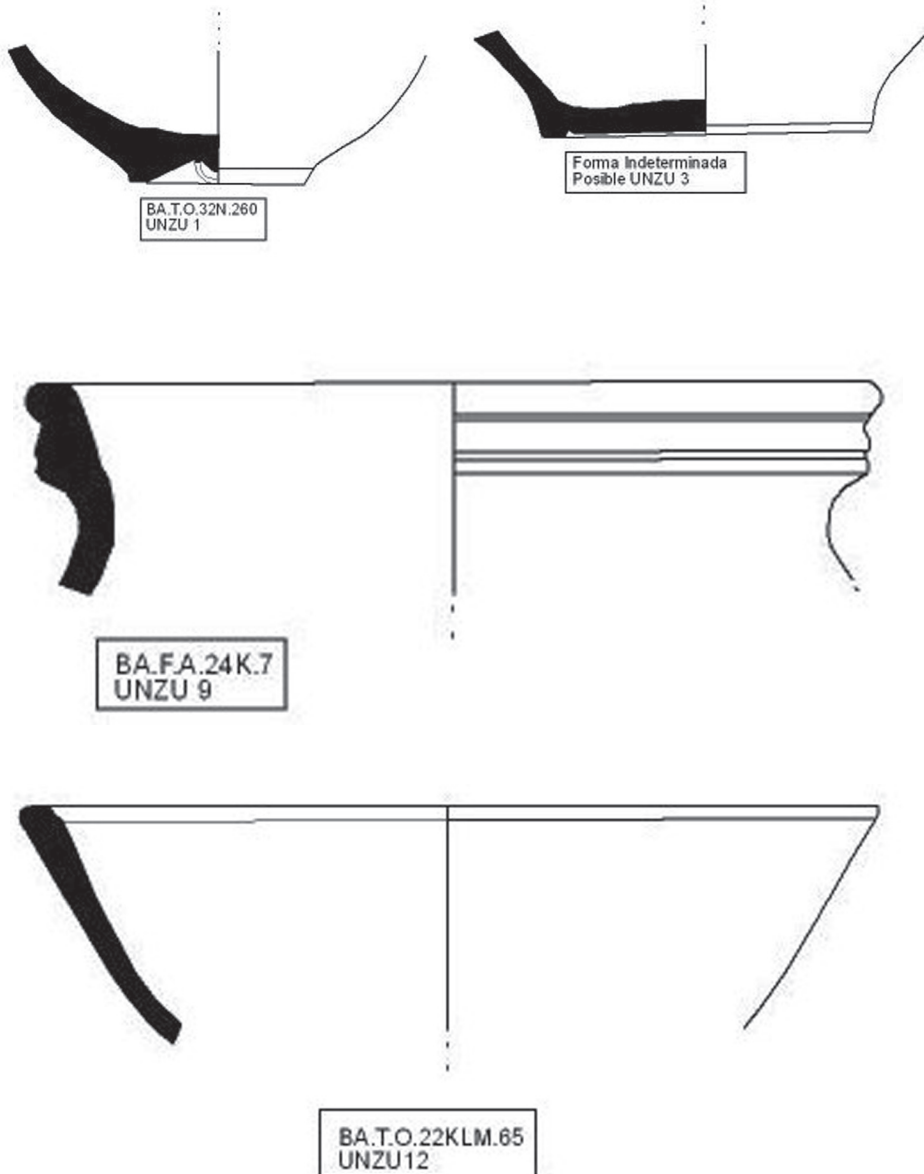



BA.F.24.AF.525
UNZU 15

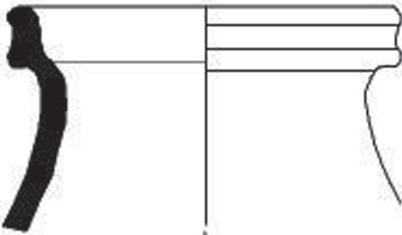

BA.T.O.14-16-18NLM.53
UNZU 17

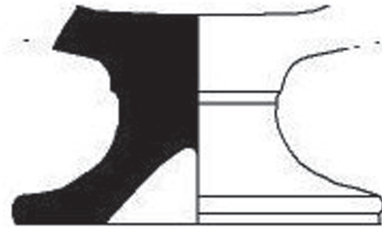

BA.T.B2.6D'.27
imitación Campaniense B Lamb.4 F1412-1416



BA.FP.38A.7
imitación Ostia I

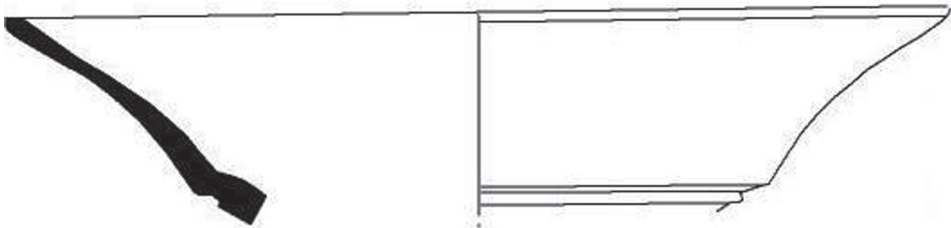

BA.F.40.I.A.1
imitación de la TSH 15/17

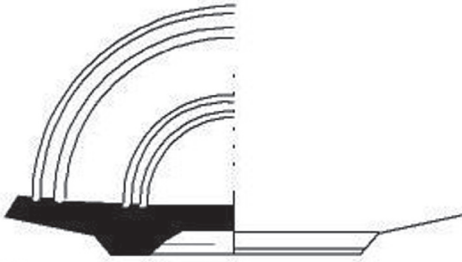

Forma Indeterminada

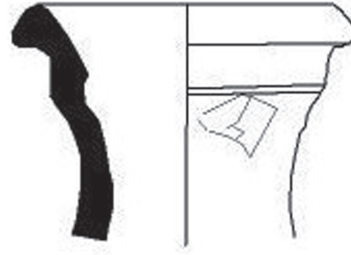

BA.F.S.238/234
Forma Indeterminada



Forma Indeterminada

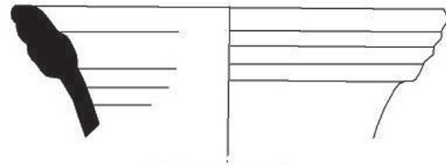

BA.T.J.1
Forma Indeterminada

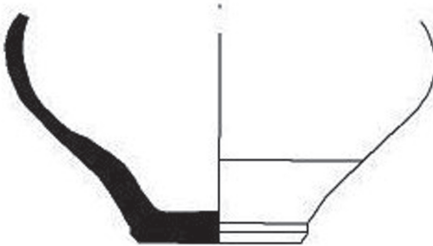

BA.T.M.19-21H'.89
Forma Indeterminada

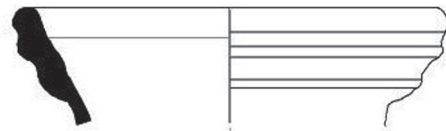

BA.T.B2.10E
Forma Indeterminada

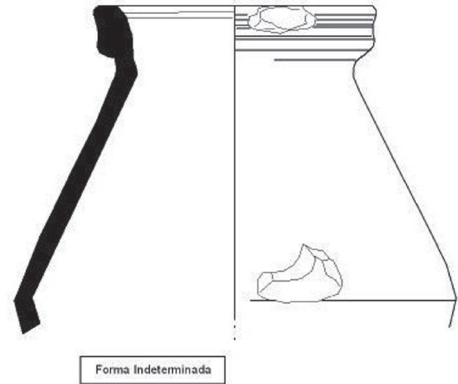
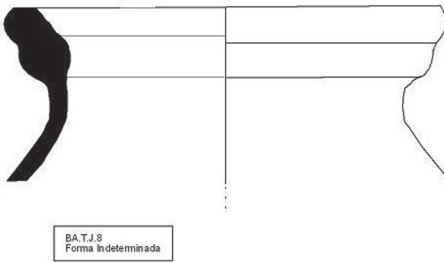
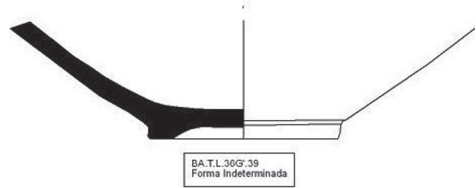
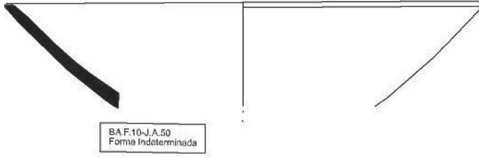



Figura 17: Cerámica engobada.

III. CONCLUSIONES

Con este estudio se han querido dar unos datos históricos, a través de unos datos arqueológicos no publicados y apenas estudiados, para que, entre otras cosas, sirvan de base a los estudios actuales que se están llevando a cabo en la *civitas* de Los Bañales.

Como base de estas conclusiones históricas diremos que las producciones mayoritarias encontradas son, por este orden, las de cerámica engobada, *terra sigillata* hispánica, y cerámica común y de almacenaje. Siendo aquí presentadas las dos primeras. La localización de la mayoría de los fragmentos se sitúa en el área termal y en la vivienda de peristilo de la parte Norte del yacimiento, por otra parte, las sometidas a un mayor proceso de investigación durante el lapso de 1972-1979, una vez que la cantidad de material recuperado en El Pueyo fue, necesariamente, menor dado que ya había sido excavado por J. Galiay en los años cuarenta.

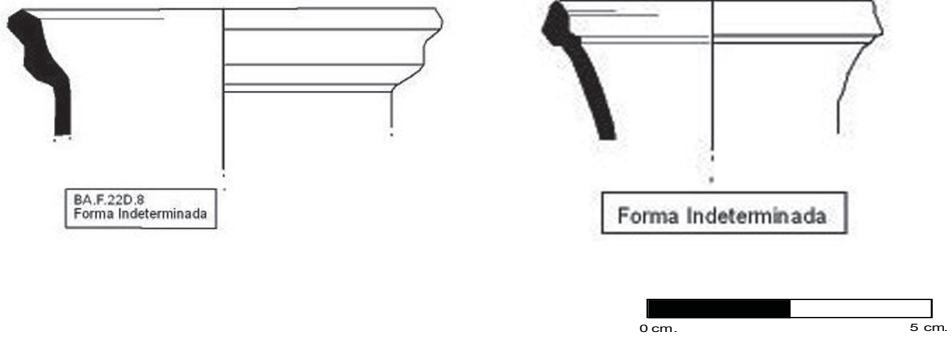
Sin perjuicio de su notabilísima difusión y de lo generoso de su producción, el bien representado lote de *terra sigillata* hispánica apoyaría, si no la hipótesis de la municipalización flavia del lugar sí al menos la del último cuarto del siglo I de nuestra Era como el de mayor crecimiento del enclave, como por otra parte, sucede en muchas de las ciudades del Valle Medio del Ebro (Beltrán Lloris, F., Martín Bueno, M., Pina Polo, F., 2000). A esta hipótesis de municipalización flavia también podría añadirse el indicativo de la abundante presencia de *sigillatas* hispánicas forma 37 con estilo decorativo de metopas, propio de época flavia, aunque con perduración posterior, así como de decoración con motivos circulares que se inicia en época temprana, se hace más frecuente a finales del siglo I d.C. y acaba por generalizarse en el siglo II d.C.

La presencia de cerámica gálica, por su parte, nos confirmaría la activa capacidad comercial de la ciudad, algo que también se apoyaría en la presencia de cerámica del entorno de Tricio lo que, además, también está refrendado por el estudio de los *sigilla*. En este estudio se encuentran cinco alfareros (*Abitus*, *Acutus*, *Lapillus*, *C. Marcius* y *Sempronius*) de los que tres nos hablan de los centros alfareros riojanos (*Lapillus* y *Sempronius* nos estarían hablando de la actual localidad de Tricio y *C. Marcius* de Arenzana de Arriba) (Jordán, A., 2011: 289-336). *Acutus*, nos aparece tanto en el centro productor galo de Montans, cuyo principal período cronológico data en época de Tiberio-Claudio (14-54 d.C.), como en el centro productor galo de La Graufesenque, con cronología similar al anterior (25-50 d.C.) (Hartley, B., Dickinson, B., 2008: 57-70). Y, finalmente, *Abitus*, nos situaría de nuevo en el centro galo de La Graufesenque con una datación desde el año 40 al 70 d.C. (Hartley, B., Dickinson, B., 2008: 39-42).

Por su parte, la constatación de fragmentos e individuos con pastas y barnices alejados de los prototipos de Tricio nos hacen pensar en la existencia de talleres locales o regionales en la zona que, de momento, no pueden comprobarse. Esta hipótesis fue ya mencionada por M.^º C. Aguarod (1977b), y como ya comentamos, de momento, a falta de análisis más precisos, no pueden corroborarse, aunque sí podemos recordar el hallazgo reciente en la localidad de Ejea de los Caballeros, en el último trimestre del año 2010, del que se ha hablado líneas más arriba. Este hallazgo, formado por concentraciones de cerámica romana, con homogeneidad de clases y formas, mezcladas con cenizas y restos de arcilla informe y mal cocida, indicando que se trata de vertidos de alfareros locales, compuestos por vasijas mal cocidas, defectuosas o rotas durante la manipulación, así como otras no fabricadas por ellos pero que serían de uso propio en el taller o la vivienda, evidencia la existencia de un centro de producción alfarera. Las producciones que se realizan en estos centros serían las de cerámicas de mesa y despensa, que presentan engobes, o barnices, en tonos rojizos, marrones y negros, que aparecen en formas cerradas, jarras de una o dos asas, destacando piezas con el cuello alto y estrecho y cuerpo globular, y en menor medida, las formas abiertas, como son los cuencos. Estas cerámicas engobadas parecen ser las de mayor producción. La otra parte de las producciones que se encuentran está formada por cerámicas de almacenaje o despensa, de tipo común, compuestas por grandes jarras de dos asas y boca ancha, con formas semejantes a la Ánfora Gálica 2 (Bienes, J., Marín, C., 2013: 37-49). Esta actividad alfarera se ubicaría fuera del núcleo urbano romano de Ejea¹², situado en el

¹² El artículo 76 de la *Ley de Urso* indica que las instalaciones alfareras debían permanecer fuera de las ciudades a fin de evitar el peligro que supondría la propagación de incendios. «...*Figlinas teglaris maiores tegularum CCC (trecentarum) tegulariumq(ue) in oppido colon(iae) lul(iae) nequis habeto. Qui habuerit, it aedificum isque locus publicus colon(iae) lul(iae) esto, eiusq(ue) aedidci quicumque in c(olonia) G(enetiva) lul(ia) i(ure) d(icundo) p(raerit) s(ine) dolo) m(alo) eam pecunian in publicum, redigit...*» (*Lex Coloniae Genitivae Luliae sive Ursonensis, LXXVI, 25*)(Tsiolis, V.G., 1997: 119-136).

entorno de la Iglesia de Santa María en el barrio de La Corona y, tal vez, pudo abastecer de este tipo de vajilla a las otras ciudades antiguas de la actual Comarca sin perjuicio de que existieran también talleres locales en la ciudad de Los Bañales, más teniendo en cuenta las notables dimensiones del yacimiento, aparentemente mayores que las que debió tener el núcleo de Ejea en época romana.

Así pues podríamos concluir diciendo lo siguiente: apoyo si no a la hipótesis de municipalización flavia del lugar sí al menos a la evidencia del último cuarto del siglo I d.C. como el de mayor crecimiento del enclave; activa capacidad comercial de la ciudad y su situación privilegiada a los pies de la vía romana *Caesaraugusta-Pompelo*. Relaciones comerciales con la Galia y con el mayor centro productor de *terra sigillata* de la Península Ibérica, *Tritium Magallum*; existencia muy probable de talleres locales o regionales en la zona; y decadencia de la ciudad a partir del siglo III-IV d.C.

Para finalizar, destacar que este estudio no pretende prevenir los datos de las campañas arqueológicas en curso que son las que darán mayor información cronológica sobre la historia de la ciudad, matizando o corrigiendo lo que aquí ya se presenta, sino que pretende ser un instrumento complementario a ello.

BIBLIOGRAFÍA

- AGUAROD, M.^a C. 1977(a). «Avance al estudio de la cerámica de Los Bañales», *XIV Congreso Nacional de Arqueología*, Vitoria, pp. 985-992.
- 1977(b). *La cerámica común romana en el Valle Medio del Ebro y Cuenca Alta del Duero*, tesis de licenciatura, inédita.
- AGUAROD, M.^a C., LOSTAL, J. 1982. «La vía romana de las Cinco Villas». *Caesaraugusta* 55-56, pp. 167-218.
- AGUAROD, C., MOSTALAC, A. 1983. «Notas arqueológicas sobre un nuevo yacimiento romano en Farasdués (Zaragoza)», *Caesaraugusta* 57-58, pp. 141-170.
- ANDREU, J. 2003. «Incidencias de la municipalización flavia en el *Conventus Caesaraugustanus*» en *Salduie* 3, pp. 163-185.
- 2011. «Una ciudad romana al pie de la vía *Caesar Augusta-Pompelo*: Los Bañales de Uncastillo», *El Nuevo Miliario*, pp. 3-14.
- [en prensa (b)]. «Motivos decorativos monetales sobre dos fragmentos de sigillata hispánica de la ciudad romana de “Los Bañales” (Uncastillo, Zaragoza)», *Saguntum*, 42.
- 2011. (Ed.)(a). «La ciudad romana de Los Bañales (Uncastillo, Zaragoza) entre la historia, la arqueología y la historiografía», *Caesaragusta* 82, Zaragoza.
- 2011 (b). «La ciudad romana de Los Bañales (Uncastillo, Zaragoza) en las fuentes históricas», en *La ciudad romana de Los Bañales (Uncastillo, Zaragoza), entre la historia, la arqueología y la historiografía*, *Caesaragusta* 82, Zaragoza, pp. 19-100.
- ANDREU, J., JORDÁN, A. 2003-2004. «Epigrafía, organización del territorio y poblamiento en territorio de Vascones: Los Bañales (Uncastillo, Zaragoza)» *Espacio, Tiempo y Forma 1, Prehistoria y Arqueología* 16-17, pp. 419-461.

- ANDREU, J., GONZÁLEZ, S., GARCÍA-ENTERO, V., LASUÉN, M., JORDÁN, A. 2008. «Cuestiones urbanísticas en torno a la *civitas* de Los Bañales (Uncastillo, Zaragoza)», *SPAL* 17, pp. 233-266.
- ANDREU, J., LASUÉN, M., JORDÁN, A. A. 2009. «El poblamiento rural en el *territorium* de la *civitas* vascona de “Los Bañales” en época romana», *Trabajos de Arqueología Navarra* 21, pp. 121-160.
- ANDREU, J., URIBE, P., JORDÁN, A. A. 2010. «Poblamiento rural y organización territorial en torno a la *ciuitas* de Los Bañales (Uncastillo, Zaragoza)», *Trabajos de Arqueología Navarra* 22, pp. 115-162.
- ANDREU, J., LUESMA, R., y JORDÁN, Á. A. (en prensa). «De municipios y territorios. Centralidad y marginalidad en la organización del territorio rural del municipio flavio de Los Bañales (Uncastillo, Zaragoza)», *Trabajos de Arqueología Navarra*, 23.
- ANDREU, J., PERÉX, M^a J., BIENES, J. J. 2011. «New evidences in late Antiquity in a city on the territory of ancient Vascones (Los Bañales, Uncastillo, Zaragoza)», en *New Perspectives in Late Antiquity*, Cambridge Scholars Publishing, Cambridge, pp. 119-123.
- BELTRÁN MARTÍNEZ, A. 1975. «El tubo de plomo del *frigidarium* de las termas de Los Bañales (Uncastillo, Zaragoza)», *XIV Congreso Arqueológico Nacional*, Vitoria, pp. 1049-1054.
- 1977(a). «Excavaciones arqueológicas de Los Bañales, Uncastillo (Zaragoza), 1973», *Noticiero Arqueológico Hispánico* 5, Madrid, pp. 62-68.
- 1977(b). «Las obras hidráulicas de Los Bañales (Uncastillo, Zaragoza)». Segovia, *Simposium de arqueología romana*, Barcelona, pp. 91-129.
- 1951. *Las investigaciones arqueológicas en Aragón*, Institución Fernando el Católico, Zaragoza.
- 1980(a). (Coord.) *Atlas de Prehistoria y Arqueología Aragonesas I*, Institución Fernando el Católico, Diputación Provincial de Zaragoza.
- 1980(b). «Termas de Los Bañales», en en *Atlas de Prehistoria y Arqueología Aragonesas I*, Institución Fernando el Católico, Diputación Provincial de Zaragoza, pp. 192-193.
- BELTRÁN MARTÍNEZ, A., ANDREU, J. 2011. «Las excavaciones arqueológicas de Los Bañales», en *La ciudad romana de Los Bañales (Uncastillo, Zaragoza) entre la historia, la arqueología y la historiografía*, *Caesaraugusta* 82, Zaragoza, pp. 101-160.
- BELTRÁN LLORIS, F. 1977. «Sobre las últimas excavaciones en el Pueyo de Los Bañales (Uncastillo, Zaragoza)», *XIV Congreso Nacional de Arqueología (Vitoria, 1975)*, Zaragoza, pp. 1055-1060.
- 1980. «Yacimientos romanos», en en *Atlas de Prehistoria y Arqueología Aragonesas I*, Institución Fernando el Católico, Diputación Provincial de Zaragoza, pp. 148-151.
- 1976. «El planteamiento urbano de Los Bañales», *Simposion de Ciudades Augusteas T.Z.*, Zaragoza, pp. 153-168.
- BELTRÁN LLORIS, F., MARTÍN BUENO, M., PINA POLO, F. 2000. *Roma en la Cuenca Media del Ebro: la Romanización en Aragón*, Caja de Ahorros de la Inmaculada de Aragón, Zaragoza.
- BELTRÁN LLORIS, M. 1985. «La arqueología de las Cinco villas», *Actas de las I Jornadas de Estudio sobre las Cinco Villas*, pp. 19-51.
- 1990. *Guía de la cerámica romana*, Pórtico, Zaragoza.
- 1980(e). «Cerámica romana: *terra sigillata* itálica y gálica», en *Atlas de Prehistoria y Arqueología Aragonesas I*, Institución Fernando el Católico, Diputación Provincial de Zaragoza, pp. 230-233.
- 1978. *Cerámica romana: tipología y clasificación*, Pórtico, Zaragoza.
- BEMONT, C., JACOB, J. P. 1986. *La terre sigillée gallo-romaine. Lieux de production du Haut Empire: implantation, produits, relations*, Editions de la Maison des sciences de l’homme: Centre interinstitutionnel pour la diffusion de publications en sciences humaines, Paris.
- BERNAL CASASOLA, D., RIBERA I LACOMBA, A. (Eds.). 2008. *Cerámicas hispanorromanas. Un estado de la cuestión*. Universidad de Cádiz. Cádiz.

- BIENES, J. J., MARÍN, C. 2013. *El origen del poblamiento en Ejea de los Caballeros. Últimas investigaciones*. Centro de Estudios de las Cinco Villas.
- BURNAND, Y., HUGUES V. 1982. *Céramique Antique en Gaule: actes du colloque de Metz*, Presses universitaires de Nancy.
- CABELLO, J., ZAPATER, M. A. 2007. «Los Bañales», en *Comarca de las Cinco Villas (Zaragoza)*, pp. 60-62.
- DESBAT, A. 2003. «La céramique romaine en Gaule et en Occident», en *La céramique. La poterie du Néolithique aux Temps modernes*, Errance, Paris.
- ETTLINGER, E. et al. 1990. *Conspectus formarum terrae sigillatae itálico modo confectae*, Römisch-germanische kommission des deutschen archäologischen Instituts zu Frankfurt a. M., Bonn.
- FERNÁNDEZ CASADO, C. 1972. «Acueducto de Sádaba», en *Acueductos romanos en España*, Consejo Superior de Investigaciones Científicas, Madrid.
- FERNÁNDEZ GARCÍA, M.^a I. (eds.) 1998. *Terra Sigillata Hispánica: estado actual de la investigación*, Universidad de Jaén.
- FERNÁNDEZ, M.^a I., ROCA, M. 2008. «Producciones de Terra Sigillata Hispánica». en *Cerámicas hispanorromanas. Un estado de la cuestión*, pp. 307-332. Cádiz.
- FERNÁNDEZ OCHOA, C., ZARZALEJOS PRIENTO, M., GARCÍA-ENTERO, V., GARCÍA MARCOS, V., MENÉNDEZ GRANDA, A., SÁNCHEZ HIDALGO, E., FOUCHER, V. 2005. «La difusión de los talleres de La Graufesenque y Montans en el cuadrante noroccidental de Hispania: materiales para un corpus de marcas de alfarero», en *La difusión de Terra Sigillata Sudgál-lica al Nord d'Hispania*. Monografies 6, Barcelona, pp. 79-102.
- GARABITO, T. 1978. «Los alfares romanos riojanos. Producción y comercialización», *Biblioteca Praehistorica Hispana* 14, Madrid.
- GARABITO, T., SOLOVERA, E. 1975. «Terra Sigillata Hispánica de Tricio. I. Moldes», *Studia Archaeologica* 38, Santiago-Valladolid.
- 1976. «Terra Sigillata Hispánica de Tricio. II. Marcas de alfareros», *Studia Archaeologica* 40, Valladolid.
- 1976. «Terra Sigillata Hispánica de Tricio. III. Formas decoradas», *Studia Archaeologica* 43, Valladolid.
- GARCÍA Y BELLIDO, A. 1963. «La Villa y mausoleo Romanos de Sádaba», *Excavaciones Arqueológicas en España*, Junta Superior de Excavaciones, Madrid.
- GARCÍA-ENTERO, V. 2011. «Las termas romanas en Los Bañales», en *La ciudad romana de Los Bañales (Uncastillo, Zaragoza) entre la historia, la arqueología y la historiografía*, *Caesaraugusta* 82, Zaragoza, pp. 223-240.
- GÓMEZ PANTOJA, J. 2004 (dir.). *Excavando papeles: indagaciones arqueológicas en los archivos españoles*, AACHE Ediciones, Madrid.
- HARTLEY, B., DICKINSON, B. 2008. *Names on Terra Sigillata*, Institute of Classical Studies, University of London.
- JUAN TOVAR, L. C. 1990. «Alfares y vías de comunicación en Hispania romana. Acercamiento a una relación», en *Simposio La red viaria en la Hispania Romana, Tarazona-Zaragoza*.
- 1984a. «Los alfares de cerámica sigillata en la Península Ibérica, I.», *Arqueología* 44, pp. 32-45.
- 1984b. «Los alfares de cerámica sigillata en la Península Ibérica, II.», *Arqueología* 45, pp. 33-45.
- JORDÁN, Á. A., 2011. «Inscripciones, monumentos anepígrafos, dudosos, sellos y grafitos procedentes del *municipium ignotum* de Los Bañales de Uncastillo», en *La ciudad romana de Los Bañales (Uncastillo, Zaragoza): entre la historia, la arqueología y la historiografía*, *Caesaraugusta* 82, Zaragoza, pp. 289-336.
- LABE, L.F. 1975. «Sobre una posible centuriación romana próxima a Los Bañales (Uncastillo, Zaragoza)», *XIV Congreso Arqueológico Nacional*, Vitoria, pp. 831-835.

- LAPUENTE, M. P., ROYO, H., GUTIÉRREZ, A. 2011. «Un aspecto de la monumentalización de Los Bañales: caracterización de materiales pétreos y fuentes de aprovisionamiento», en *La ciudad romana de Los Bañales (Uncastillo, Zaragoza) entre la historia, la arqueología y la historiografía*, *Caesaraugusta* 82, Zaragoza, pp. 261-286.
- LASUÉN, M.^a D. 2010. *Territorio y poblamiento rural en un municipio flavio del Ebro Medio (Los Bañales de Uncastillo, Zaragoza): análisis histórico-arqueológico*, memoria inédita para la obtención del Diploma de Estudios Avanzados, Madrid.
- LASUÉN, M. D., NASARRE, E. 2008a. «Plan general de ordenación urbana de Uncastillo. Delimitación de yacimientos arqueológicos en parcelario rústico, memoria entregada» en D.G.A. Inédito.
- 2008b. «El yacimiento arqueológico de Los Bañales (Uncastillo, Zaragoza): ensayo de actualización», *Espacio, Tiempo y Forma* 2. Historia Antigua 20, pp. 207-234.
- MAGALLÓN BOTAYA, M. A. 1987. *La red viaria romana en Aragón*, Diputación General de Aragón, Departamento de Urbanismo, Obras Públicas y Transportes, D.L., Zaragoza.
- 1980. «Vías romanas», en *Atlas de Prehistoria y Arqueologías Aragonesas I*, Institución Fernando el Católico, Diputación Provincial de Zaragoza, pp. 166-169.
- MAYET, F. 1984. *Les céramiques sigillées hispaniques* (2 volúmenes). Diffusion de Bocard, París.
- MEZQUÍRIZ, M. A. 1961. *Terra Sigillata Hispánica* (2 volúmenes). Valencia.
- 1957. «Terra Sigillata Hispánica». Tesis.
- 1985. «Terra Sigillata Hispánica», *Enciclopedia dell'Arte Antica. Atlante delle forme ceramiche, II. Cerámica fine romana nel bacino mediterráneo (Tardo Ellenismo e Primo Impero)*, Roma, pp. 97-173.
- MÍNGUEZ MORALES, J. A. 2005. «Las producciones de *terra sigillata* sudgállica en el valle medio del Ebro» en *La difusió de la Terra Sigillata Sudgàl.lica al nord d'Hispania*, Barcelona, pp. 111-140.
- MONTERO, S. 2011. »Sobre la fauna documentada en las excavaciones arqueológicas de Los Bañales», en *La ciudad romana de Los Bañales (Uncastillo, Zaragoza) entre la historia, la arqueología y la historiografía*, *Caesaraugusta* 82, Zaragoza, pp. 389-400.
- MORENO I. 2009. *Item a Caesar Augusta Beneharno. La carretera romana de Zaragoza al Bearn*. Ejea.
- ORFILA, M. 2008. «La vajilla *Terra Sigillata* Hispánica Tardía Meridional», en *Cerámicas hispanorromanas. Un estado de la cuestión*, Universidad de Cádiz, Cádiz, pp. 541-552.
- ORTIZ, E., PAZ, J. 2011. «El vidrio romano en Los Bañales (Uncastillo, Zaragoza): revisión preliminar», en *La ciudad romana de Los Bañales (Uncastillo, Zaragoza) entre la historia, la arqueología y la historiografía*, *Caesaraugusta* 81, Zaragoza, pp. 355-388.
- OSWALD, F., PRYCE, D. 1966. *An introduction to the study of Terra Sigillata*, The Gregg Press, London.
- 1966. *Index of potters stamps on terra sigillata «Samian ware», with a supplement of stamps obtained or recorded during the period of printing, the Index (with corrections)*, The Gregg Press, London.
- OXÉ, A. 2000. *Corpus vasorum arretinorum: a catalogue of the signatures, shapes and chronology of Italian sigillata*, Habelt, Bonn.
- PAZ PERALTA, J. A. 1988. *Cerámica romana de los siglos III al IV d. C. en la provincia de Zaragoza: TSH tardía, African red slip Ware, TSG tardía y Phocaeam red slip Ware*. Tesis.

- 1980(b). «Cerámica romana: *terra sigillata* clara», en *Atlas de Prehistoria y Arqueología Aragonesas I*, Institución Fernando el Católico, Diputación Provincial de Zaragoza, pp. 262-265.
- 2008. «Las producciones de *terra sigillata* hispánica intermedia y tardía», en *Cerámicas hispanorromanas. Un estado de la cuestión*, Universidad de Cádiz, Cádiz, pp. 497-540.
- PÉREX, M.^ª J. 1986. Los Vascones: el poblamiento en época romana, Departamento de Educación y Cultura: Institución Príncipe de Viana, D. L., Gobierno de Navarra.
- PÉREZ BALLESTER, J. 2008. «La cerámica de barniz negro», en *Cerámicas hispanorromanas. Un estado de la cuestión*, Universidad de Cádiz, Cádiz, pp. 263-274.
- ROCA ROUMENS, M. 2005a. «*Terra Sigillata* Itálica» en *Introducción al estudio de la cerámica romana. Una breve guía de referencia*, Málaga, pp. 81-114.
- 2005b. «*Terra Sigillata* Sudgálica» en *Introducción al estudio de la cerámica romana. Una breve guía de referencia*, Málaga, pp. 115-138.
- ROCA ROUMENS, M., FERNÁNDEZ GARCÍA, M.^ª I. (coords). 2005. *Introducción al estudio de la cerámica romana. Una breve guía de referencia*, Málaga.
- 1999. *Terra Sigillata Hispanica. Centros de fabricación y producciones altoimperiales*, Universidad de Jaén y Universidad de Málaga, Málaga.
- ROMERO, M. V., RUIZ, P. 2005. «Los centros de producción de Terra Sigillata Hispánica en la zona septentrional de la Península Ibérica», en *Introducción al estudio de la cerámica romana. Una breve guía de referencia*, Málaga, pp.183-224.
- SÁENZ PRECIADO, J. C. 1995. «Los alfares de época tardorromana del Valle del río Najerilla (Siglos IV-VI d. C.)», *Berceo* 128, Logroño, pp. 113-157.
- SÁENZ PRECIADO, M. P. 1993. *La Terra Sigillata Hispánica en el Valle Medio del Ebro: el complejo alfarero de Tritium Magallum*. Tesis.
- 1998. «El complejo alfarero de Tritium Magallum (La Rioja): alfares altoimperiales» en *Terra sigillata hispánica: estado actual de la investigación*, Universidad de Jaén, pp. 123-163.
- SÁENZ PRECIADO, M. P., SÁENZ PRECIADO, J. C. 1999. «Estado de la cuestión de los alfares riojanos: la terra sigillata hispánica altoimperial», en *Terra Sigillata Hispanica. Centros de fabricación y producciones altoimperiales*, Universidad de Jaén y Universidad de Málaga, Málaga, pp. 61-136.
- TSIOLIS, V.G. 1997. Las restricciones de la producción tegularia en la «Lex Ursonensis» *Studia historica. Historia antiqua* 15 (ejemplar dedicado a: La «Lex Ursonensis»: Estudio y edición crítica), pp. 119-136.
- URIBE, P., HERNÁNDEZ, J. A., BIENES, J.J. 2011. «La edificación urbana privada en Los Bañales: estado de la cuestión», en *La ciudad romana de Los Bañales (Uncastillo, Zaragoza) entre la historia, la arqueología y la historiografía*, *Caesaragusta* 82, Zaragoza, pp. 241-260.
- VERNHET, A., GENIN, M. (dir.). 2002. *Céramiques de la Graufesenque et autres productions d'époque romaine: nouvelles recherches. Hommages à Bettina Hoffmann*, Montagnac.
- ZAPATER, M. A., YÁÑEZ, A. 1995. *Los restos arqueológicos de Los Bañales, Uncastillo (Zaragoza). Estado actual, peticiones, soluciones y alternativas propuestas*, Asociación «La Lonjeta»/Ayuntamiento de Uncastillo, Zaragoza.

